



MIR4525

Szén grill

Telepítési, biztonsági és üzemeltetési utasítások

hu

FONTOS! Mielőtt összeszerelné a grillt, kérjük, olvassa el ezt a kézikönyvet. a helyes összeszerelés és a biztonságos használat érdekében. Javasoljuk, hogy ezeket az utasításokat egy biztonságos helyen tartsa meg az esetleges szétszerelés/összeszerelés a jövőben.

BIZTONSÁGI SZIMBOLOK (⚠)
tájékoztatja a felhasználót a fontos BIZTONSÁGI ajánlásokról.

Kérjük, olvassa el az összes biztonsági utasítást ebben a használati utasítás a készülék használata előtt.

⚠ Helyezze a grillsütőt egy sima, vízszintes felületre, kemény, nem gyúlékony, stabil, szélvédett helyen. A grillsütőt mindig biztonságos távolságba helyezze el. Gyúlékony tárgyaktól, például ágaktól, fakerítés vagy padló, üzemanyag stb.

⚠ A grillsütőt soha nem szabad használni Beltéren!

⚠ Különös figyelmet kell fordítani a grill forró vagy éles részei. Ne érintse meg a grillt csupasz kézzel. Használjon védőkesztyűt.

⚠ Tüzelőanyagként grillezéshez csak faszenet vagy faszénbrikettet alkalmazzon.

⚠ Ne töltse túl az üzemanyagtartályt és ne töltse túl a tűzteret vagy a hamutálat.

Az üzemanyag maximális mennyisége a tál kapacitásának 1/3-a.

Az üzemanyag maximális mennyisége a tál kapacitásának 1/3-a, de legfeljebb 1,7 kg.

⚠ FIGYELEM! Ne használjon szeszes italt vagy benzint a tűz meggyújtásához újbóli meggyújtásához! Csak olyan tűzgyújtókat használjon, amelyek megfelelnek az alábbi előírásoknak az EN 1860-3 szabvány szerint!

⚠ Amikor a grillt először használja fel kell melegíteni és az üzemanyagot legalább 30 percig izzítani kell mielőtt az ételek a grillre kerülnek.

⚠ Ne főzzön ételt, amíg a tüzelőanyagot nem borítja hamuréteg !

⚠ A grillen lévő ételek maximális súlya 5 kg. A grillezett ételeket szét kell osztani egyenletesen elosztva a rostélyon.

⚠ Soha ne mozgassa a grillsütőt használat közben - égési sérüléseket vagy tüzet okozhat!

⚠ Soha ne hagyjon égő grillt felügyelet nélkül! Gyermeknek és háziállatoknak biztonságos távolságban kell maradniuk a grillezőtől!

⚠ Ne hagyja, hogy a grillen túlzott mennyiségű ételmaradék vagy zsír gyűljön össze - tűzveszélyes lehet.

⚠ Ne használjon vizet a grillsütő eloltásához! Homok ajánlott.

⚠ Mindig győződjön meg arról, hogy a grill teljesen kihűlt-e mielőtt a hamut eltávolítja vagy abbahagyja a munkát - a hamu eltávolítása forró állapotban égési sérüléseket vagy tüzet okozhat!

⚠ Ha a grillt kerekeken mozgatja különös figyelmet kell fordítani a következők rögzítésére: a grillt és a hamutálat csak akkor szabad mozgatni, ha teljesen kihűlt.

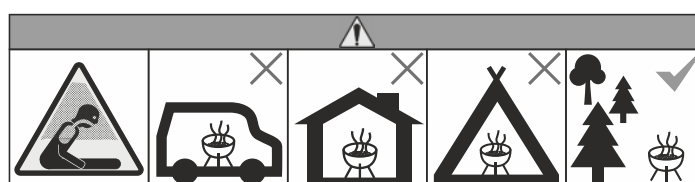

FIGYELMEZTETÉS

Az utasítások figyelmen kívül hagyása esetén tűz vagy robbanás következhet be.

A fogyasztó felelőssége, hogy ellenőrizze, hogy a grill helyesen van-e összeszerelve, telepítve és használva. A kézikönyv utasításainak be nem tartása sérülést okozhat és/vagy anyagi kár.







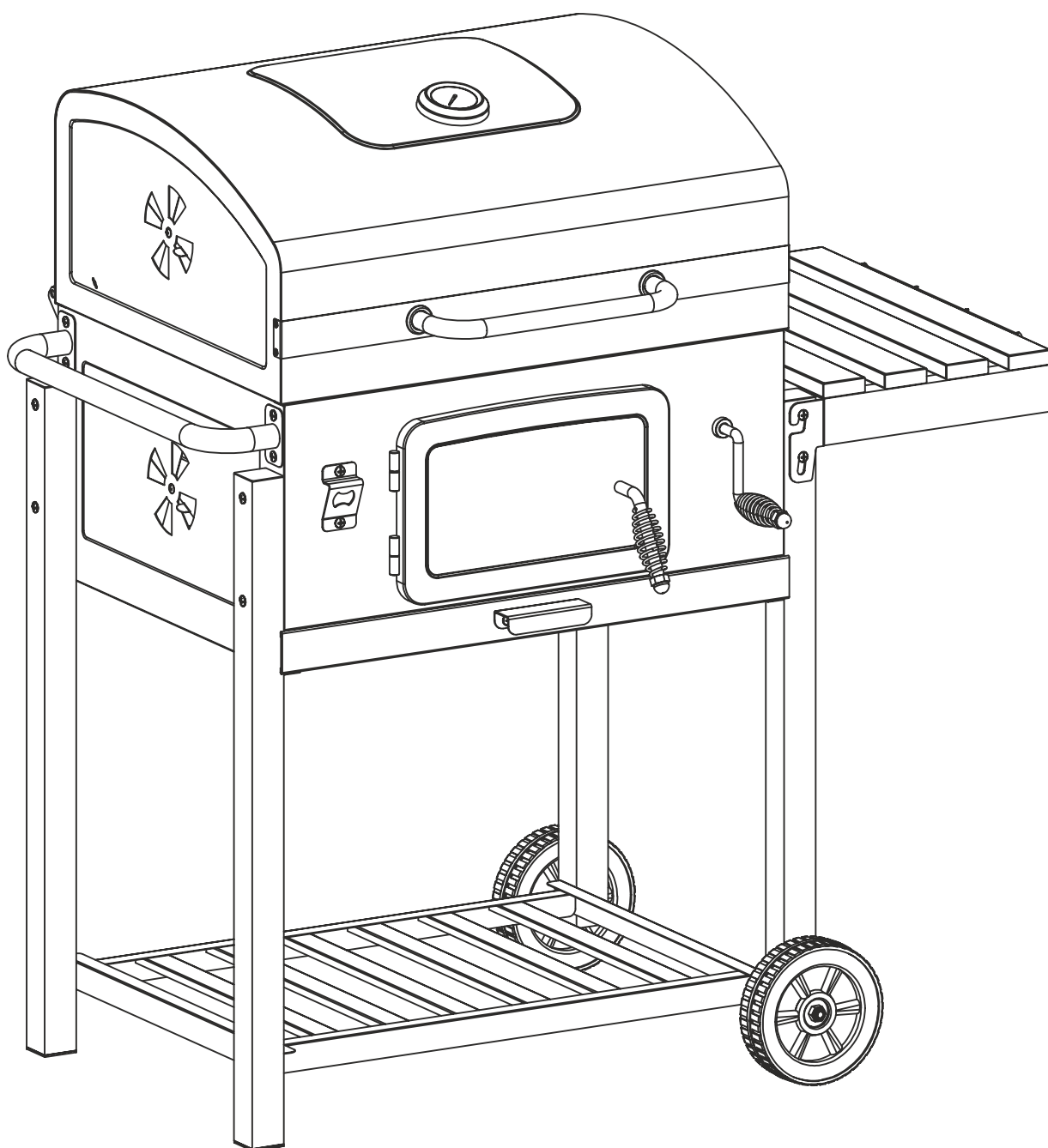



BEÁLLÍTÁS:

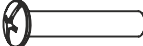



















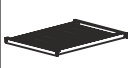
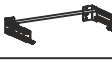





FIGYELMEZTETÉS: Bár a grill gyártása során minden erőfeszítést megtettünk az éles és hegyes élek kezeléséért, kezelje óvatosan az összes alkatrészt, hogy elkerülje a véletlenszerű sérüléseket.

BEÁLLÍTÁS: A telepítés megkezdése előtt olvassa el figyelmesen az összes utasítást.



ALKATRÉSZ LISTA:

A		M5x12mm	x4
B		M6x12mm	x42
C		M6x16mm	x2
D		M6x45mm	x8
E		M6x8mm	x4
F		M5mm	x4
G		M6mm	x2
H		M10mm	x1
I		M8mm	x2
Jx			2
K			x2
M		M10mm	x1

1		x1
2x		4
3x		1
4x		1
5		x1
6x		1
7x		1
8x		1
9x		1
10		x1
11		x1
12		x1
13		x1
14		x1
15		x1
16		x1
17		x1
18		x1
19		x1
20		x1
21		x2
22		x2
23		x1
24		x2
25		x2
26		x2
27		x1
28		x2
29		x1

1 LÉPÉS

Csavarozza össze az összes panelt (5, 6, 7, 8).

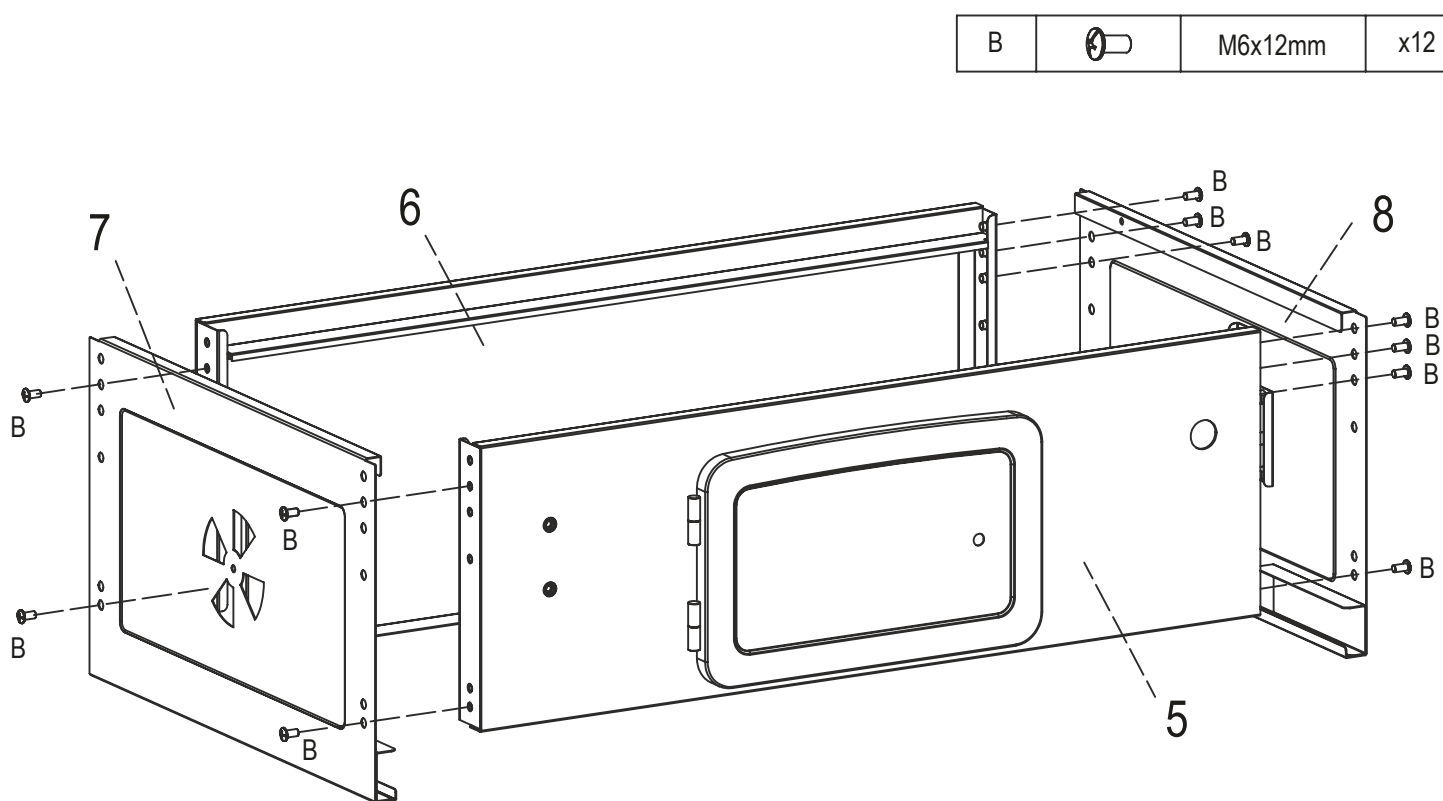

2 LÉPÉS

Csavarozza a szellőzőpaneleket mindkét oldallaphoz a csavarok (A) és anyák (B) segítségével.

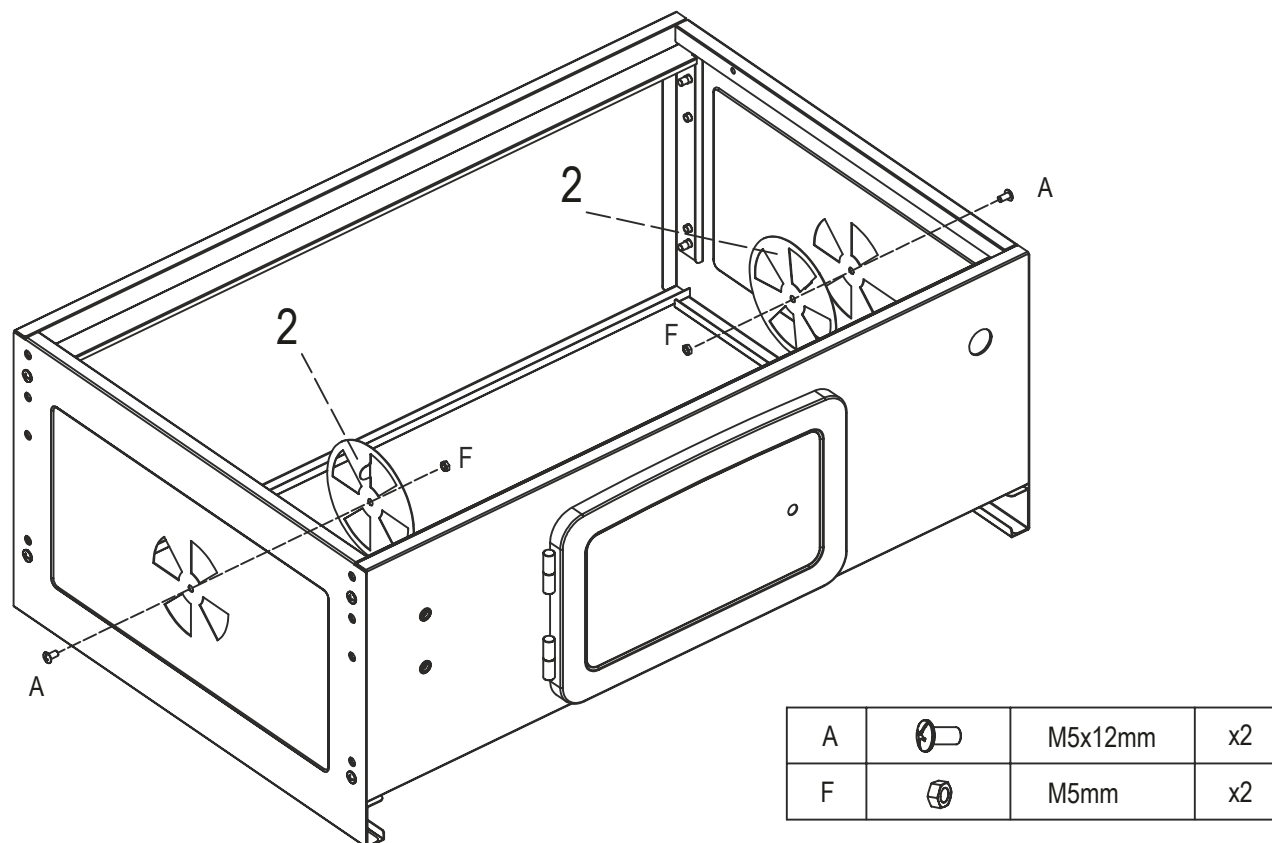

3 LÉPÉS

Csavarozza a szállítótartót a bal oldali panelen lévő lyukakhoz 4 csavarral.

B		M6x12mm	x4
---	---	---------	----

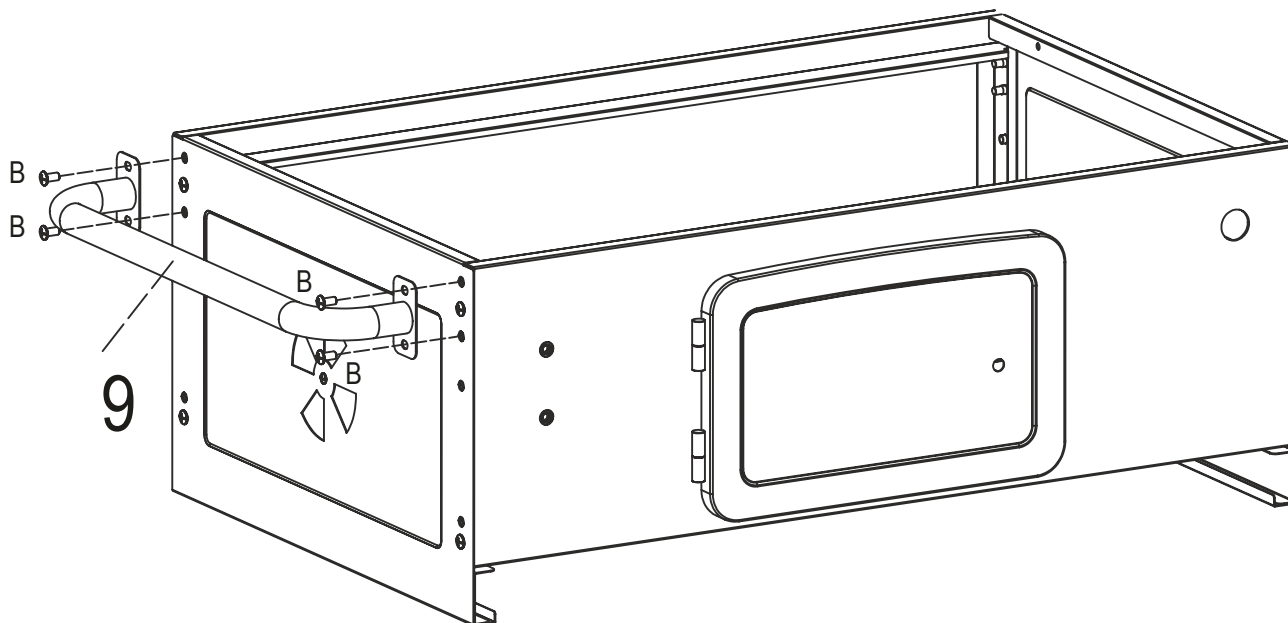

4 LÉPÉS

Csavarozza a fedőlap zsanérjait a hátlaphoz 4 csavarral.

B		M6x12mm	x4
---	---	---------	----

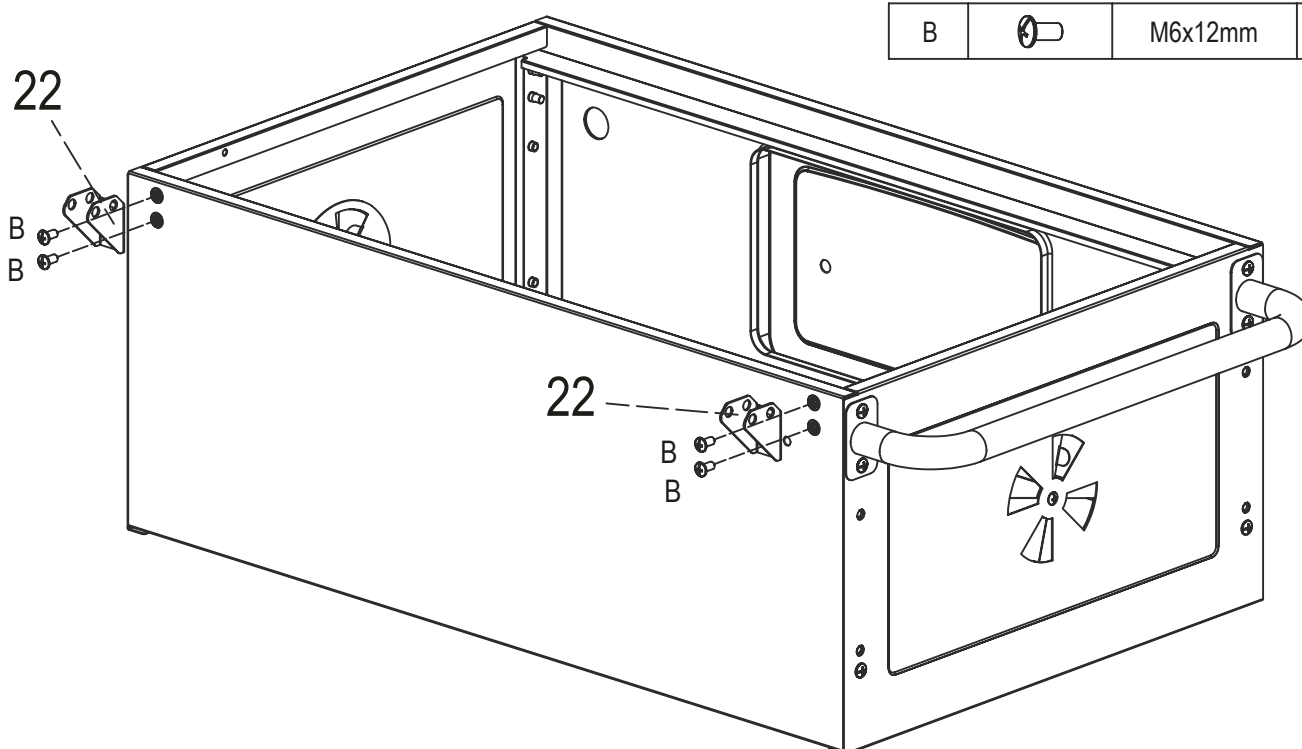

5 LÉPÉS

Csavarozza a rácsemelő mechanizmust (13) és a kurbliT (15) az előlaphoz a következő eszközökkel: 4 csavar.

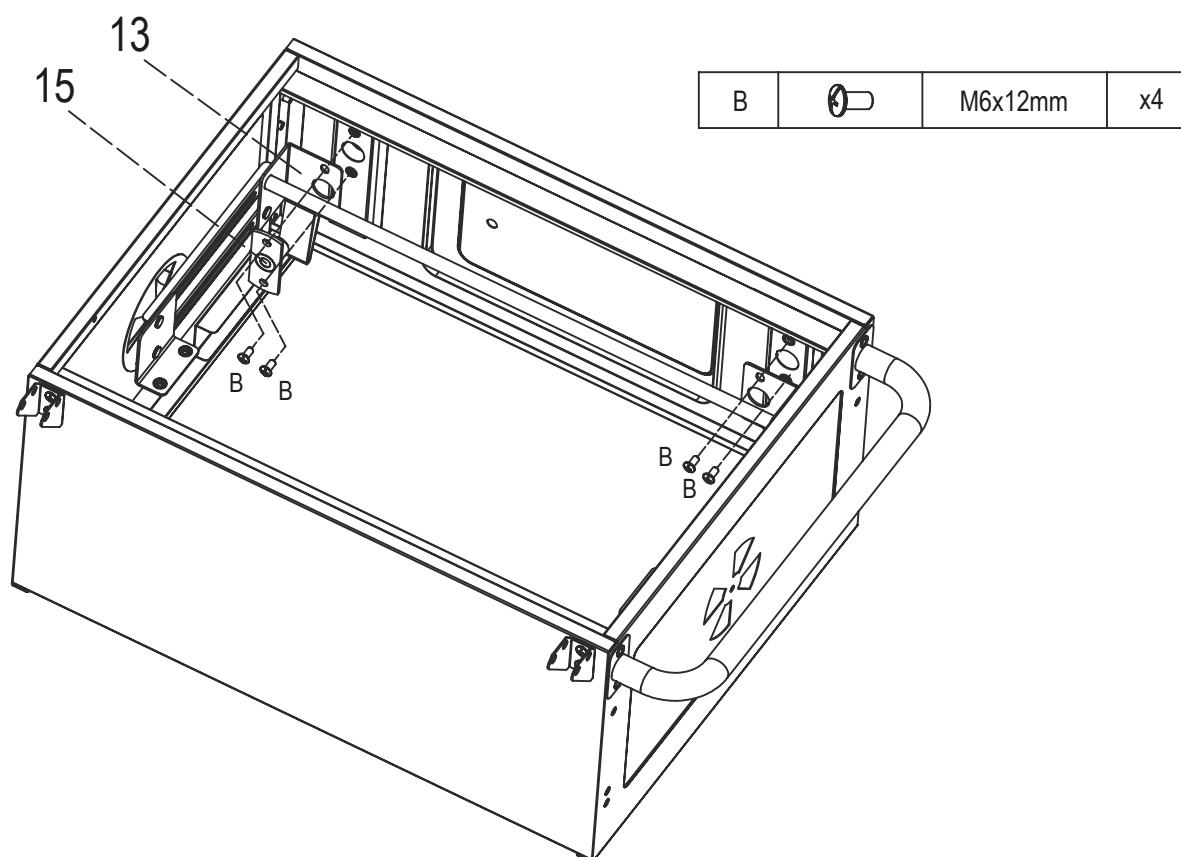

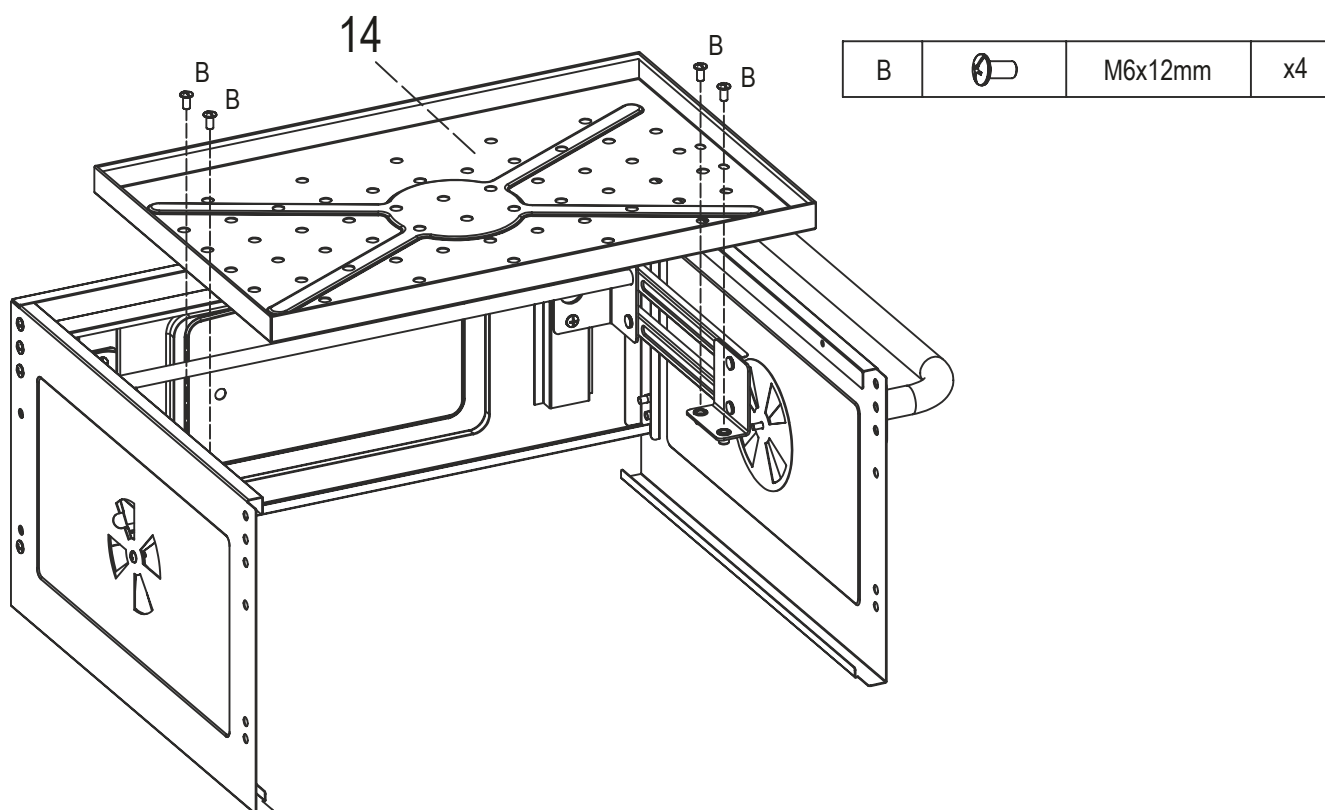

6 LÉPÉS

Csavarozza a széntálat a rostélyemelő mechanizmushoz 4 csavarral.



7 LÉPÉS

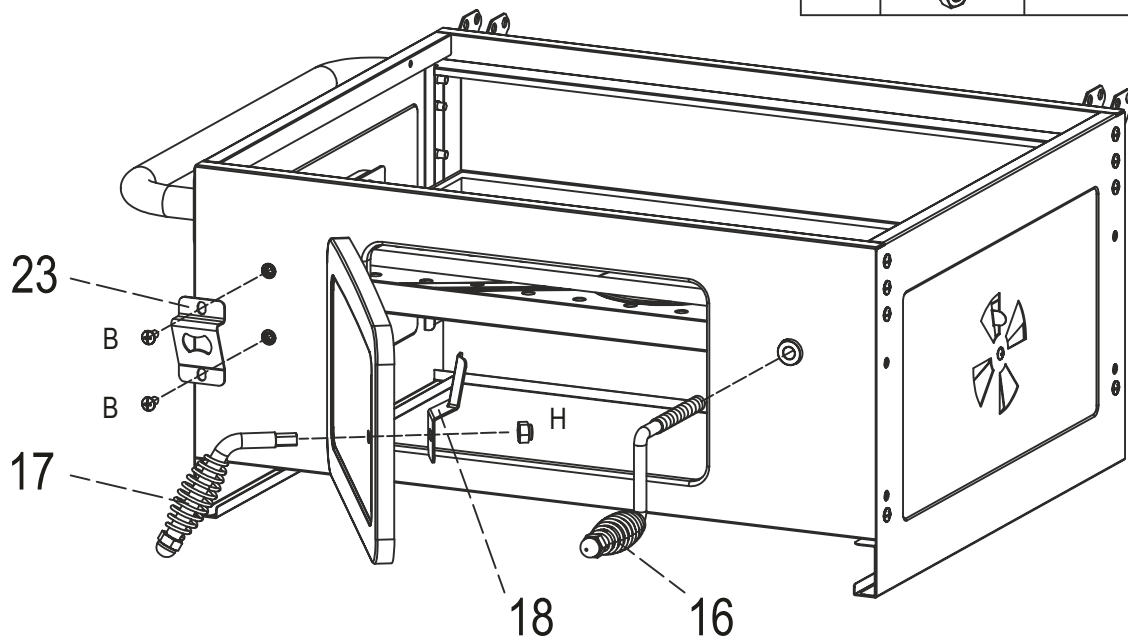

Az óramutató járásával megegyező irányban elforgatva helyezze be a magasságállító kurbli (16) majd rögzítése. Fordítsa az óramutató járásával megegyező irányba. Ezután szerelje fel a karbon ajtótartót (17) a zárókarral (18) együtt. Csavar az anyával (H). Csavarja fel a palacknyitót (23) a két csavarral (B).

B		M6x12mm	x2
H		M10mm	x1



8 LÉPÉS

Rögzítse az összes lábat (25, 26) csavarokkal (D) a grilltesthez. MEGJEGYZÉS: figyeljen a helyes helyzetére az összeszerelés során. Ezután csavarozza az alsó polcot (12) a lábakhoz csavarokkal (B).

B		M6x12mm	x4
D		M6x45mm	x8

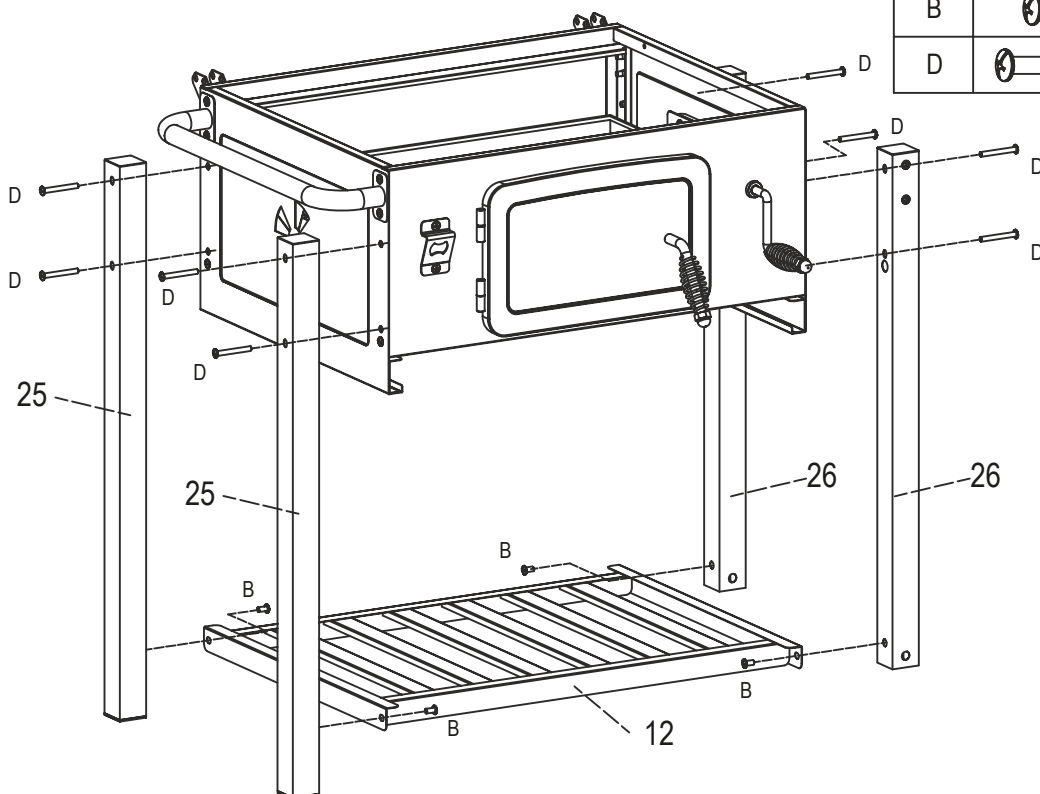

9 LÉPÉS

Helyezze fel a tengelyt (27) a lábakon lévő lyukakon keresztül. Helyezze a kerekeket (24) a tengely mindkét végére, és rögzítse őket anyákkal.

I		M8mm	x2
---	---	------	----

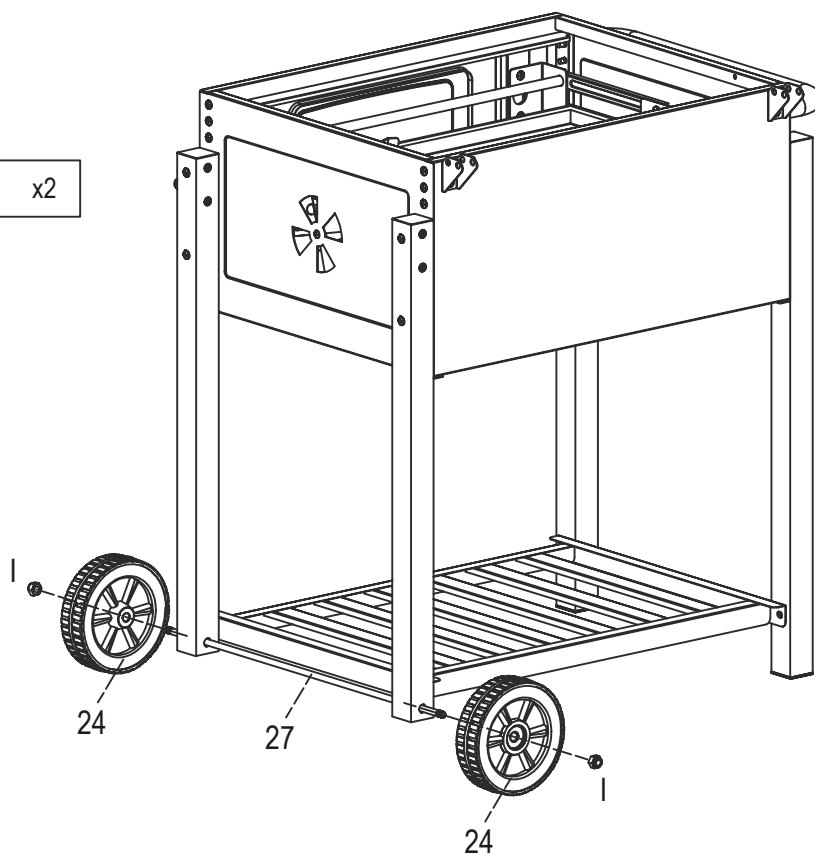

10 LÉPÉS

Rögzítse az oldalsó polcot a jobb lábához 4 csavarral.

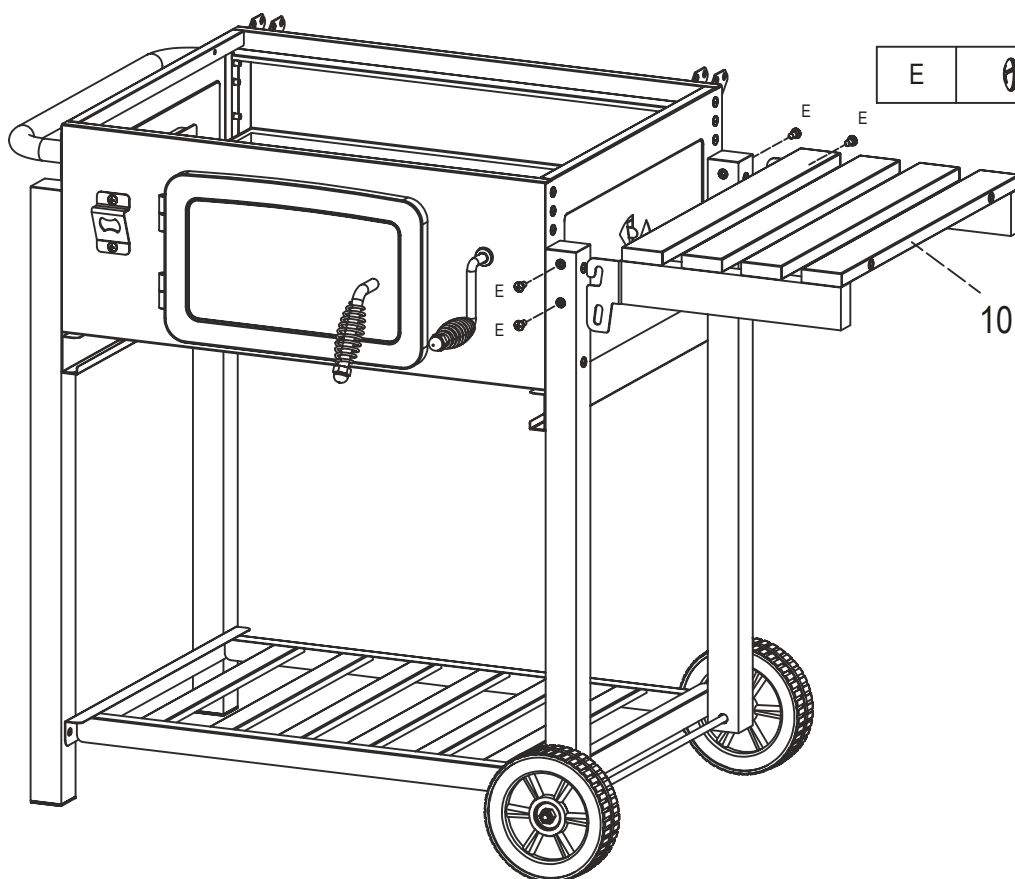



E		M6x12mm	x4
---	---	---------	----

11 LÉPÉS

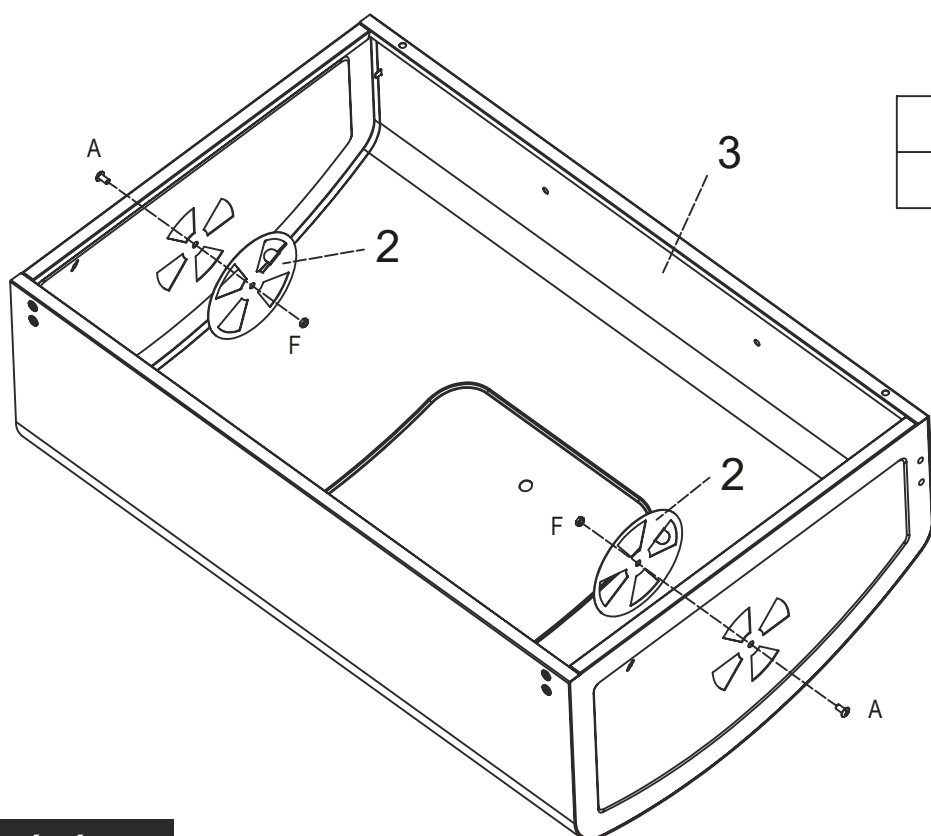
Csavarozza a szellőzőlemezeket a fedélhez a csavarok (A) és anyák (F) segítségével.



A		M5x12mm	x2
F		M5mm	x2

12 LÉPÉS

Csavarozza a felső zsanérokat (21) a fedélhez 4 csavarral. Ezután rögzítse a fedél fogantyúját (4) 2 csavarral.

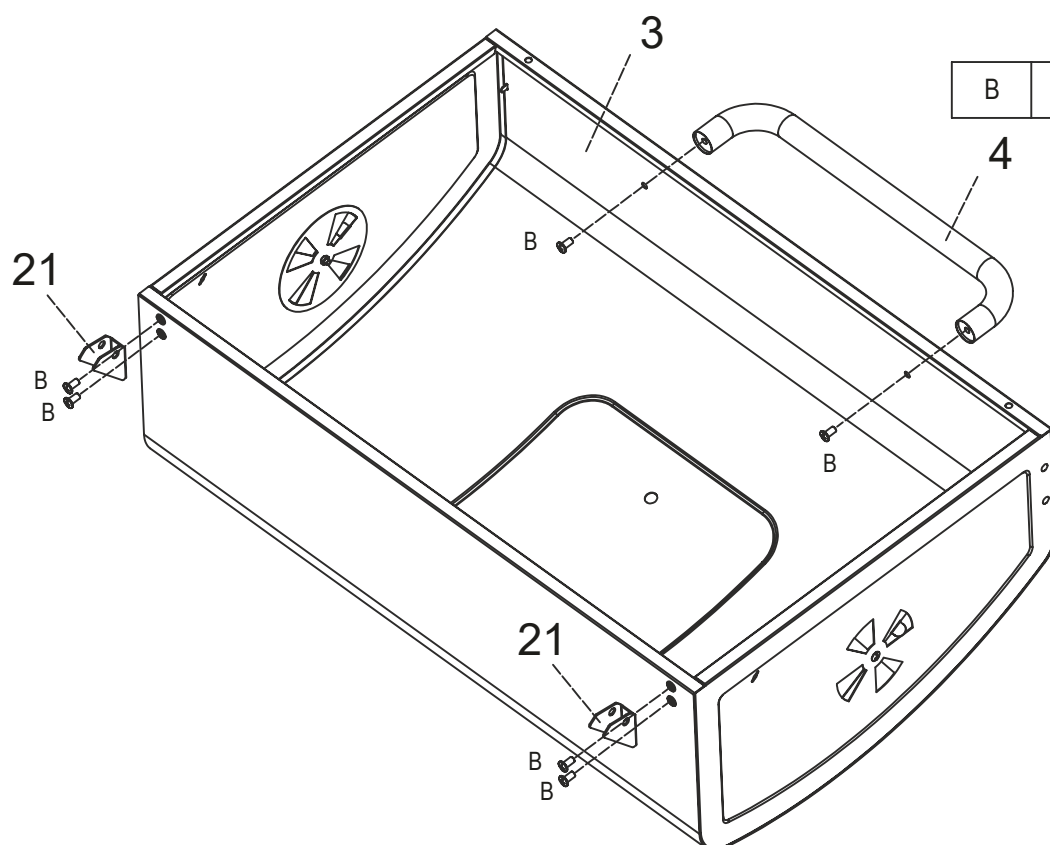

B		M6x12mm	x6
---	---	---------	----

13 LÉPÉS

Csavarozza a hőmérőt a fedélhez egy pillangócsavar segítségével.

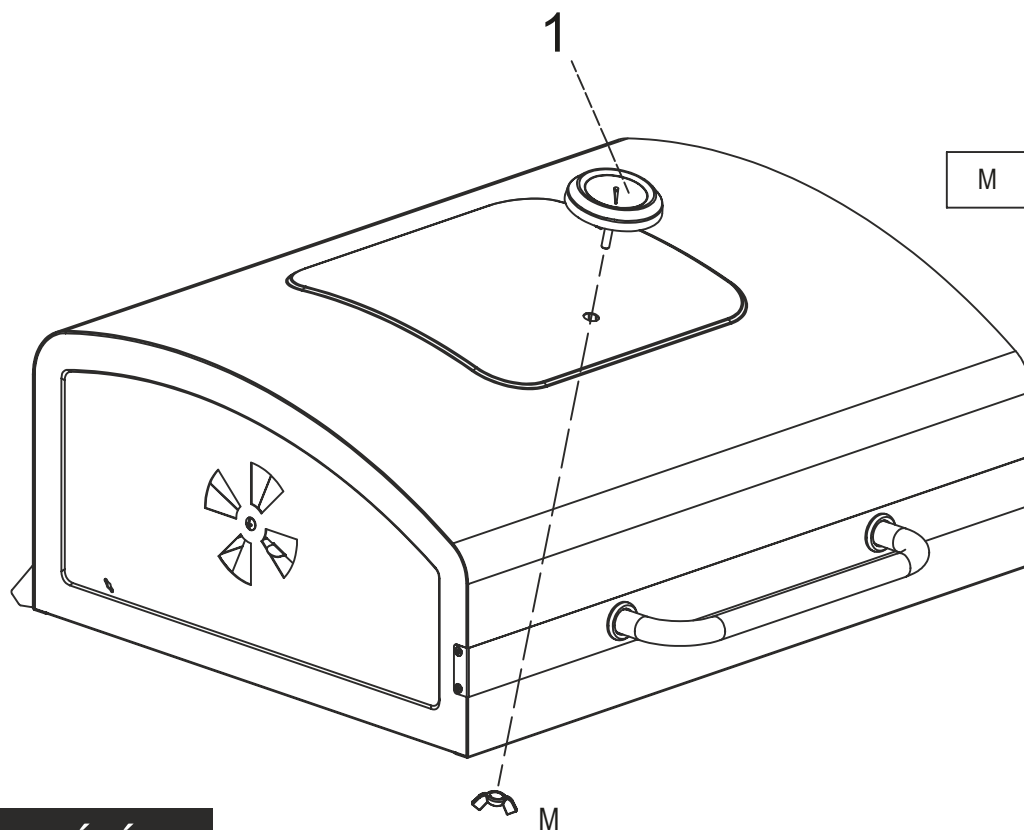



M		M10mm	x1
---	---	-------	----

14 LÉPÉS

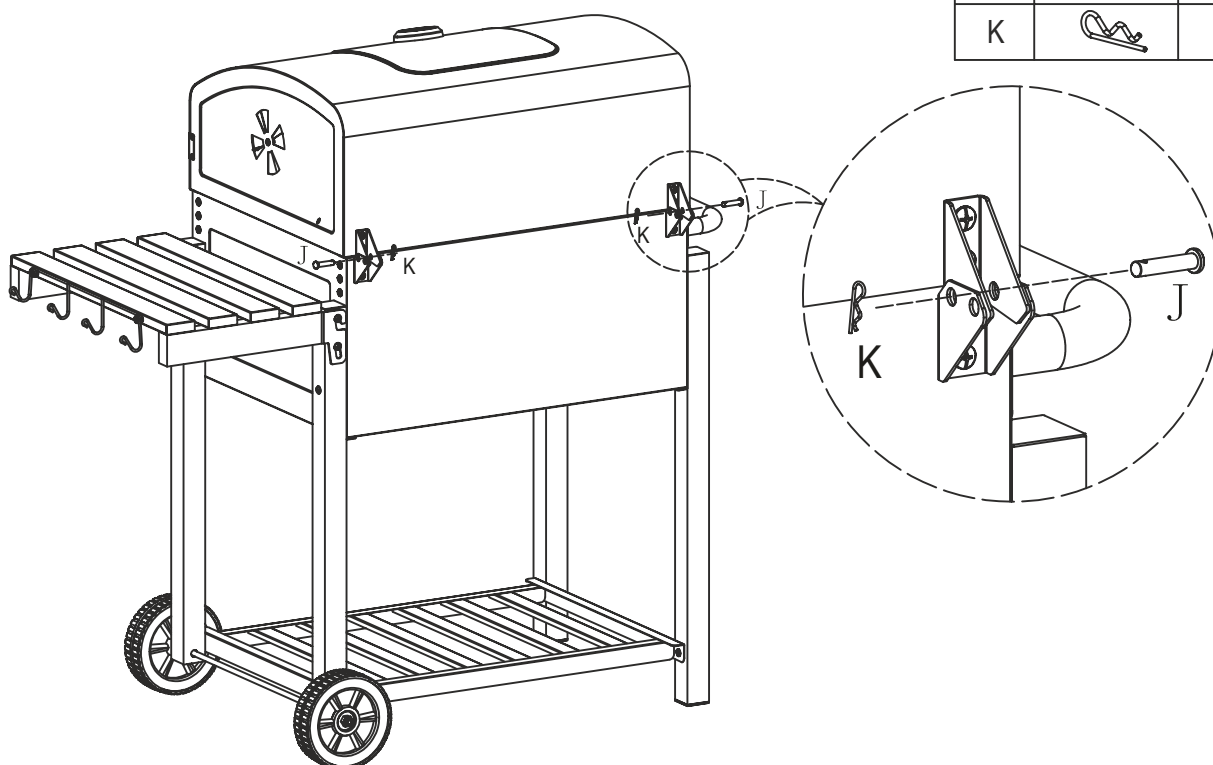
Helyezze a fedelet a grilltestre. Győződjön meg róla, hogy a zsanérok illeszkednek egymáshoz, majd csatlakoztassa és illesse össze őket a csapokkal (J), majd rögzítse a csapokkal (K).



J			x2
K			x2

15 LÉPÉS

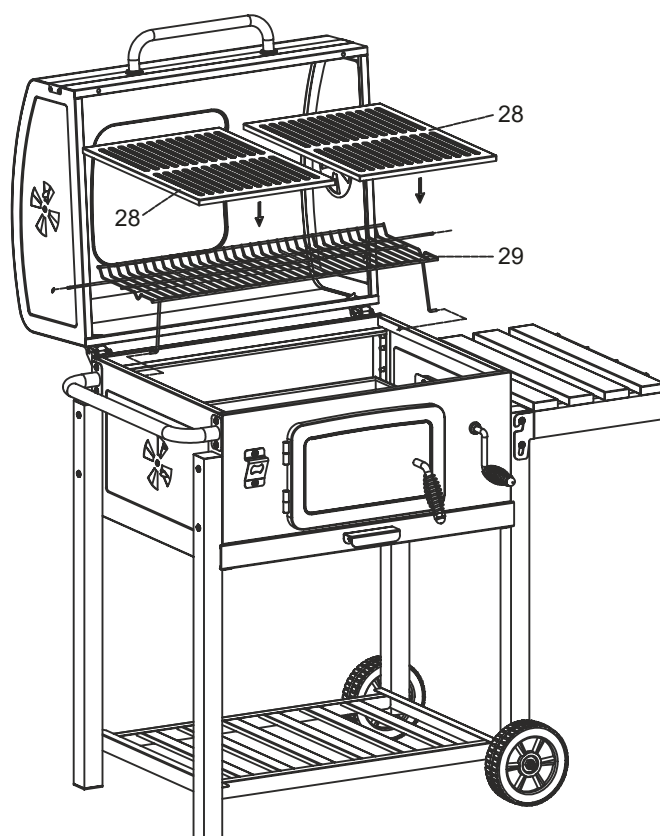

Helyezze a rácsokat (28) a grilltestre, majd rögzítse a fűtőtestet (29).

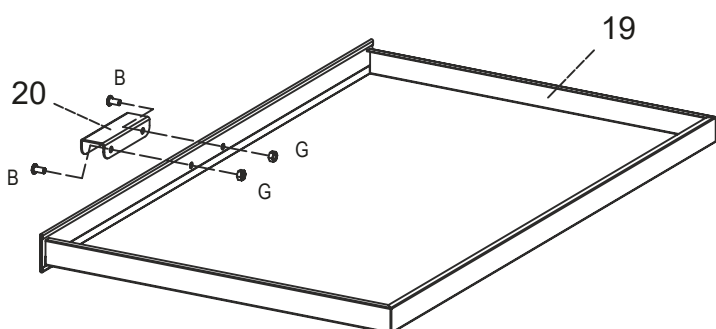

16 LÉPÉS

Csavarozza a fogantyút (20) a hamutartóhoz (19) a csavarokkal (B) és anyákkal (G). Ezután csúsztassa a tálcát a grilltest elülső részén lévő lyukba.



B		M6x12mm	x2
G		M6mm	x2

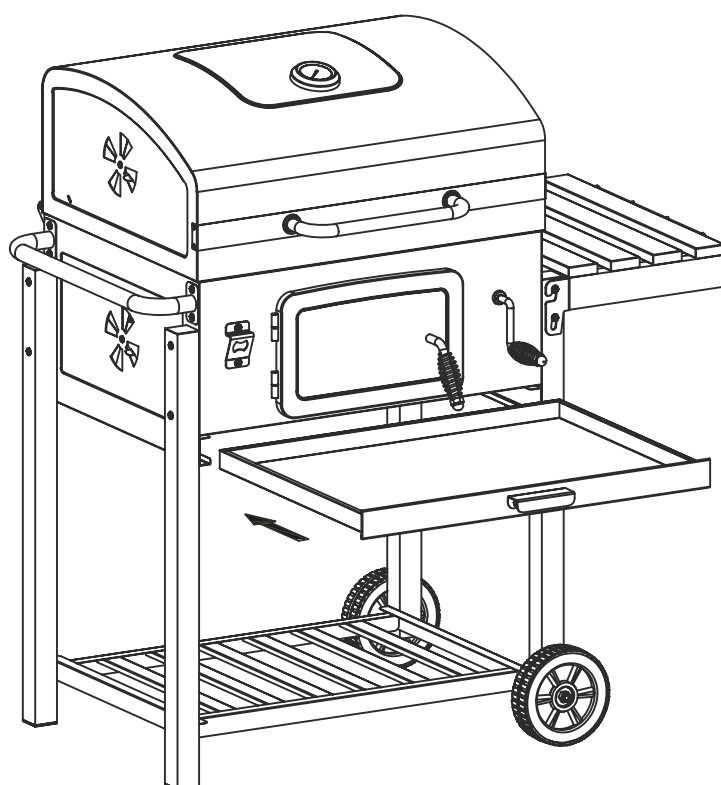

HASZNÁLAT ÉS KARBANTARTÁS

Uwaga! Przed rozpoczęciem montażu sprawdzić czy wszystkie części są dostępne.

Uwaga! Podczas montażu i użytkowania należy postępować ostrożnie, aby uniknąć wypadków lub okaleczeń spowodowanych ostrymi krawędziami.

Przed pierwszym użyciem urządzenia zalecamy rozgrzanie grilla przy użyciu węgla. W tym celu należy wyżarzać węgiel przez 30-45 minut aby wypaliły się ewentualne pozostałości poprodukcyjne.

Misa na węgiel ma pojemność ok. 1,3 kg dostępnego w handlu węgla drzewnego.

Ten grill jest przeznaczony do użytku amatorskiego!

Do grillowania wybierać zawsze bezpieczną, równą powierzchnię w odpowiednim miejscu.

Grilla nie wolno przenosić gdy jest jeszcze gorący.

Használati utasítás

Gyűjtsd be

Vegye le a grill fedelét, és nyissa ki az összes szellőzőnyílást. Távolítsa el a rácsot, majd tegye bele a szenet. (legfeljebb 1,3 kg). Adja hozzá a gyújtóanyagokat a gyártó utasításai szerint.

Vigyázat: Ne használjon szeszes italt vagy benzint a meggyújtáshoz, és ne gyújtsa meg újra a gyertyát eloltás után! Csak az EN 1860-3 szabványnak megfelelő tűzgyújtókat használjon! Ne kezdje el a grillezést addig, amíg a szenet el nem borítja a hamu. A grillezés túl korai megkezdése azt eredményezheti, hogy az ételek füstös ízűek lesznek.

Amint a hamu láthatóvá válik, egy piszkavas segítségével egyenletes rétegben terítse a szenet a serpenyőbe. Elektromos vagy más típusú tűzgyújtók is használhatók a grillezéshez a következők helyett: folyékony tűzgyújtó, elektromos vagy más típusú tűzgyújtó is használható a grill meggyújtásához - ekkor kövesse a gyártó utasításait.

⚠ Megjegyzés: Ha folyékony gyújtóst használ, ne zárja le a grill fedelét a gyújtási fázis alatt. (körülbelül az első 20 percben), mivel ez lehetővé teszi a gyújtóanyag teljes kiégését.

Ennek elmulasztása a grill belsejében füstgázok felgyülemeléséhez és heves lángoláshoz vezethet, vagy akár fel is robbanhat, amikor a fedelet felemelik.

Hőmérséklet-szabályozás

Szánjon időt a tűz megfelelő meggyújtására, mielőtt elkezdené a grillezést. Egy nem megfelelően fűtött grillsütőben nem fog tudni rendesen grillezni, és nem fogja tudni tartani a megfelelő hőmérsékletet, miközben a grillezéssel van elfoglalva. Ha a grill megfelelően be van gyújtva csak egy kis figyelmet kell fordítania arra, hogy jó állapotban tartsa. Örülni fog, hogy mennyi ideig működik a grillsütő kis mennyiségű szénrel. A grill 2 zárható szellőzőnyílással van felszerelve. Ezek lehetővé teszik a grill belsejében lévő légáramlás szabályozását, és ennek eredményeként a megfelelő hőmérséklet.

⚠ Figyelmeztetés. A szellőzőlemezek a grillezés során felforrósodnak - ne érintse meg őket fedetlen kézzel.

A kívánt grillezési hőmérséklet elérése után a szellőzőnyílásokat teljesen hagyja nyitva, így biztosítva a teljes légáramlást magasabb hőmérséklet esetén, vagy szükség esetén alacsonyabb hőmérséklet esetén zárva. A fedélen lévő szellőzőnyílás és a tálban lévő szellőzőnyílások teljes kinyitása lehetővé teszi a konvekciós hatást a grill belsejében, amikor a fedél zárva van. Ez lehetővé teszi a hosszabb grillezési idő alkalmazását az ezt igénylő élelmiszerekhez.

Üzemanyag hozzáadása

A grillezési idő meghosszabbítása érdekében szükség esetén további parazsat vagy brikettet lehet hozzáadni, miután a grillezés befejeződött. távolítsa el a grillrácsot (használjon szigetelt kesztyűt, hogy ne égesse meg magát), keverje meg a szenet hosszú nyelvű fogóval. Ezután, szintén fogó segítségével és védőkesztyűvel. Ezután szintén fogó segítségével és védőkesztyűben tegye bele a brikettet vagy más tüzelőanyagot, és helyezze vissza a rácsot. A tüzelőanyag hozzáadásakor soha ne használjon további gyújtóst vagy instant gyújtóst, mivel ezek befolyásolhatják a tüzet. Ne feledje, hogy a tüzelőanyag hozzáadásakor soha ne használjon extra tűzgyújtót vagy instant gyújtóst, mivel ezek befolyásolhatják a grillezett ételek ízét. Soha ne ürítse ki a grillt, amíg a hamu és egyéb maradványok teljesen ki nem hűltek.

Figyelmeztetések:

Vigyázat: ne mozgassa a grillt használat közben, vagy amikor még forró!

Vigyázat: a készüléket kültéri használatra szánták - ne használja zárt térben. nem használható beltérben a szén-monoxid-mérgezés veszélye miatt.

Megjegyzés: Tartsa távol a grilltől a gyermekeket és a háziállatokat.

Vigyázat: Ne használjon alkoholt vagy benzint a gyújtáshoz vagy újbóli gyújtáshoz! Csak olyan tűzgyújtókat használjon, amelyek megfelelnek az EN 1860-3 irányelv követelményeinek!

Fontos! Ne adjon vizet a grillhez, ha az nagyon forró. A készülék eloltásához zárja be a fedél és a huzatbeállító csúszkát.

Karbantartás jó állapotban:

Tisztítsa meg a készüléket vízzel, szükség esetén enyhe tisztítószerrel.

Ha a készülék megsérült, azt szakképzett szakembernek kell megjavítania.

Tárolja a készüléket száraz és tiszta helyen.