



AGES 3+



Model: Range Rover Evoque

Cikk : LEA-RR-ROZS

Korhatár : 37-95 Hónap

Maximum Súly: 30 KG

Végrehajtási szabvány
GB6675&GB19865
EN71&EN62115
ASTM-F963



Minden alkatrész



Összeszerelési eljárás Felnötteknek kell összeszerelni

1	Karosszéria	8	Ülésző
2	MP3 lejátszó	9	Távirányító
3	Szélvédő	10	Kulcs
4	Kormány	11	Csavarcsomag
5	Kerék	12	Motor
6	Felni	13	Szpojler
7	Visszapillantó tükör	14	Matricák

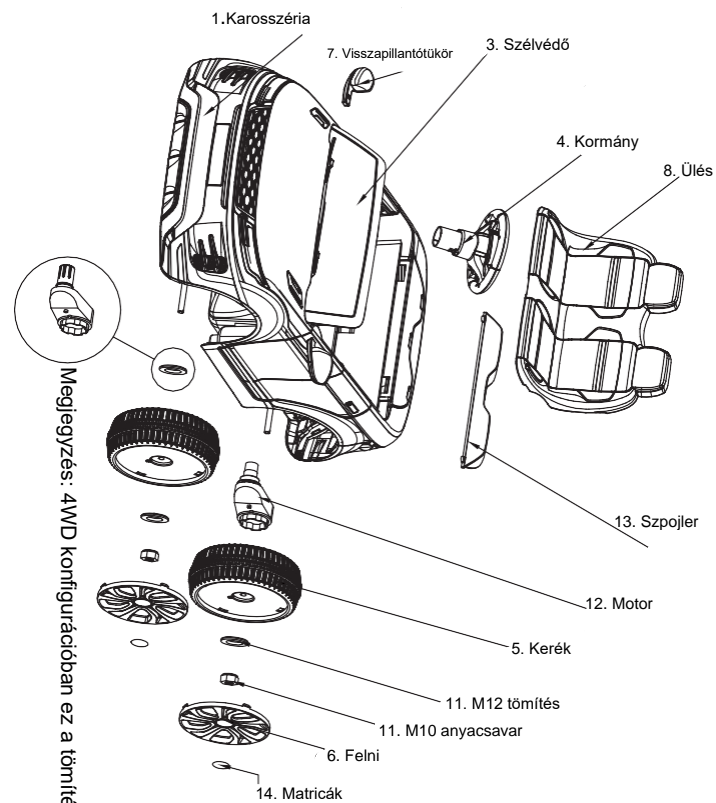

Megjegyzés: 4WD konfigurációban ez a tömítés a motor

1. Első kerék felszerelése

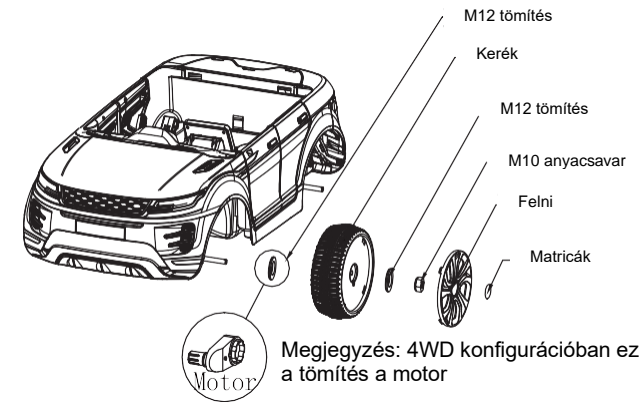

a: Kettős hajtású konfigurációhoz: szerelje be az M12 tömítést - első kerék - M12 tömítés - M10 záróanyacsavar - kerékburkolat - kerékburkolat matrica az első tengely az ábrán látható módon
b: 4WD konfigurációhoz: az ábrán látható módon szerelje be a motort első kerék - M12 tömítés - M10 záróanyacsavar - kerékburkolat - kerékburkolat matrica az első tengelyen sorrendben;

2. Hátsó kerék felszerelése

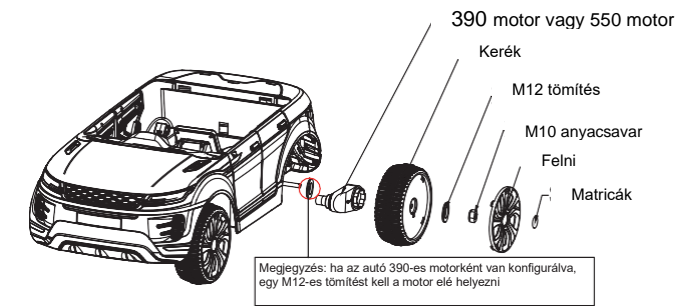

Az ábrán látható módon szerelje be a motort - hátsó kerék - M12 tömítést - M10 rögzítő anyacsavart - kerékburkolat - kerékburkolat matrica a hátsó tengelyen felváltva;
(Megjegyzés: ha a jármű 390-es motorral van felszerelve, egy M12-es tömítést kell a motor elé helyezni.)

3. Kormány beszerelése

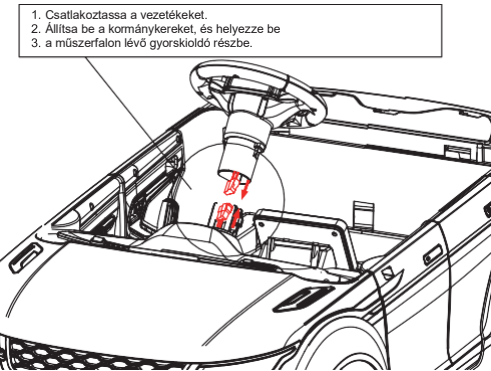

4. Szélvédő felszerelése

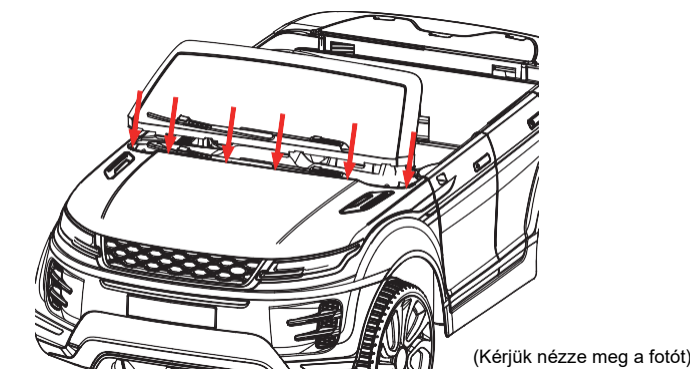

5. Visszapillantó tükör felszerelése

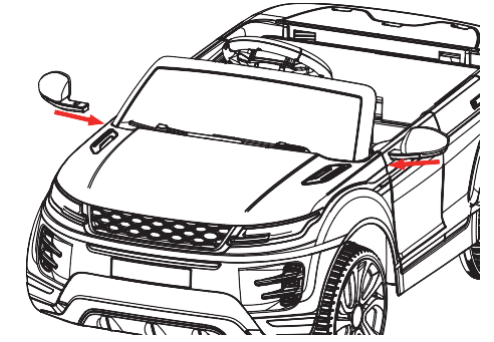

6. Szpojler felsszerelése csavarhúzóval

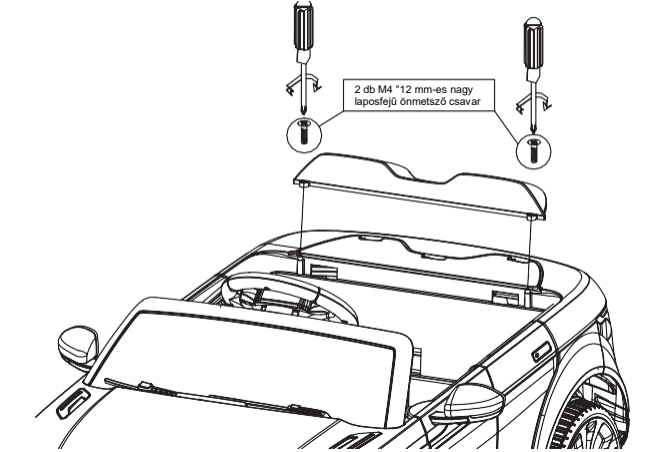

7. Áramvezeték csatlakoztatása

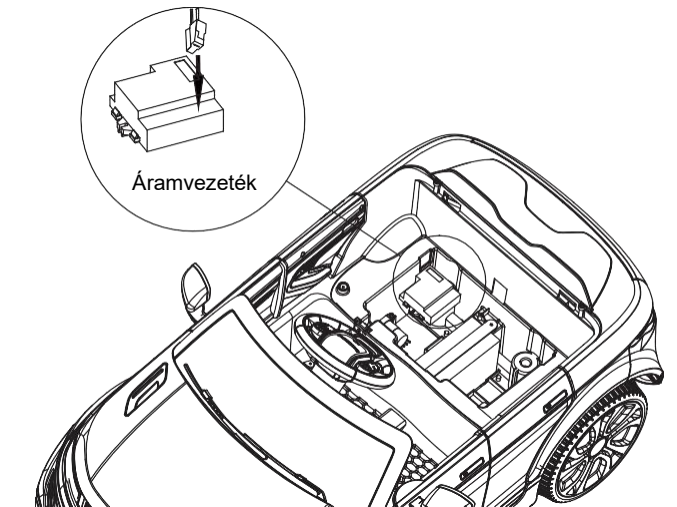

8. Ülésző beszerelése csavarhúzóval

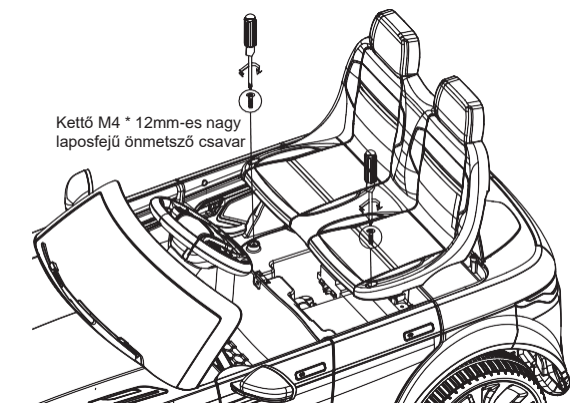

Szerelje be az ülészőt az autóba. (Lásd a fotót).

A képek csak tájékoztató jellegűek. Kérjük, tartsa be az eredeti termékeket alapkivételben



Land Rover and the Land Rover Logo are trademarks owned and Licensed by Jaguar Land Rover Limited.

Specifikációk

Cikk	Specifikációk
Akkumulátor	12V4.5/12V7/12V10
Motor	25W/35W
Korhatár	37-95 hónapos gyerek
Maximum Súly	30KG
Méret	10g*67*52cm
Sebesség	3-5km/óra
Töltési idő	8-12óra
Távirányító akkumulátora	2PCS of AAA Elemek
Töltő	Bemenet:220V/110V Ki- menet:DC12v1000MA

I TÖLTÉSI ÓVINTÉZKEDÉSEK

Az akkumulátor polaritása nem cserélhető, ellenőrizze, hogy a piros vezeték a piros akkumulátorkapocshoz, a fekete pedig a fekete akkumulátorkapocshoz csatlakozik-e

- Nyomja a főkapcsolót OFF állásba a készülék kikapcsolásához.
- Nyissa ki az ülést, csatlakoztassa az akkumulátor csatlakozóját, a piros a piroshoz.

- Soha ne merítse le teljesen vagy küsző sebességre az akkumulátort, töltsse fel újra, ha sebesség- és teljesítménycsökkenést észlel.

Nem rendeltetésszerű használat esetén a garancia érvényét veszti.

- Az akkumulátor töltését csak felnőtt végezheti. Soha ne engedje, hogy gyermekek töltsék az akkumulátort.A gyermek megsérülhet az akkumulátor töltéséhez kapcsolódó elektromos áram miatt.
- Ne csatlakoztassa a vezetékeket rövidzárlathoz.A töltő és az akkumulátor nem játék.Ne engedje, hogy gyerekek játsszanak a töltővel és az akkumulátorral.Csak a kézikönyvben leírtak szerint meghatározott akkumulátort és töltőt használja.
- Ne nyissa fel az akkumulátort és a töltőt.
- A jármű biztonságának megőrzése érdekében mindig rögzítse az akkumulátort a konzollal.
- Az akkumulátort csak felnőttek kezelhetik és üzemeltethetik: az akkumulátor nehéz és kénsavat (elektrolitot) tartalmaz.

Az akkumulátor leejtése súlyos sérülést okozhat

- Az akkumulátor töltése előtt ellenőrizze, hogy nem-e kopott vagy sérült az akkumulátor, a töltő, a csatlakozók és egyéb alkatrészek. Ha bármilyen sérülést észlel, a töltőt azonnal meg kell javítani vagy ki kell cserélni. Ne használjon sérült töltőt.

- Normális, hogy az adapter felmelegszik töltés közben, de ha a töltő túl forrónak érzi, azonnal hagyja abba a töltést, és ellenőrizze az akkumulátort és az adaptert. Töltés közben kapcsolja ki a főkapcsolót. Kérjük, töltsse fel az akkumulátort

8-12 órát az első használat után. Az utólagos töltés 6-8 óra, de nem haladhatja meg a 12 órát. Ha nem használja az autót hosszú ideig, töltsse fel legalább havonta egyszer, hogy az akkumulátorcellák aktívak maradjanak.

1. Dugja be a töltőt a töltőaljzatba.

2. Dugja a töltő másik végét a konnektorba. Az akkumulátorok romlandó tárgyak, amelyek alul- és túltöltésnek vannak kitéve. Kérjük, vegye figyelembe a töltési időt.

C HIBAEELHÁRÍTÁS

Probléma: Az autó nem mozdul

- válasz: Az akkumulátor lemerült, töltsse 8-12 órán keresztül, de ne haladja meg a 12 órát. Töltsön legalább havonta egyszer, hogy az akkumulátorcellák aktívak maradjanak.
- válasz: Az akkumulátor lemerült. Kérjük, töltsse az akkumulátort 8-12 órán keresztül, de legfeljebb 12 óráig. Töltsön legalább havonta egyszer, hogy az akkumulátorcellák aktívak maradjanak.

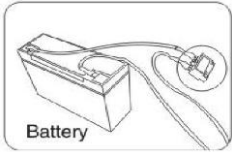

A rövid biztosíték vagy áramkimaradás elkerülése érdekében:

- Ne terhelje túl a terméket. Maximális teherbírása 30 kg.
- Ne húzzon semmilyen tárgyat a termék mögé.
- Ne engedjen vizet vagy bármilyen folyadékot az elektromos alkatrészekbe.
- Ne cserélje ki a vezetékrendszert szakember nélkül.

I HIBAEELHÁRÍTÁS

Probléma:Csak rövid ideig működik az autó

- válasz: Az akkumulátor lemerült, töltsse 8-12 órát, de legfeljebb 12 órát.

Töltsse legalább havonta egyszer, hogy az akkumulátorcellák aktívak maradjanak.

- válasz: Lehetséges, hogy az akkumulátort ki kell cserélni a töltési előzményeitől és korától függően.

Probléma: A hang nem működik.

Győződjön meg arról, hogy a hangerő fel van kapcsolva, és nincs csatlakoztatva az MP3 vonal. A kormánykerék hangjai nem működnek, ha az MP3 csatlakoztatva van.

Probléma: A töltő túlmelegszik

Normális, ha töltés közben az akkumulátor és a töltő enyhén felmelegszik. Ha a töltőt túlságosan forrónak érzi, ellenőrizze, hogy nincs-e túlterhelés vagy akkumulátor rövidzárlat.

I ÓVINTÉZKEDÉSEK

- Vezetés közben felnőtt felügyelete mindig szükséges
- Vezetés közben mindig viseljen sisakot
- Kérjük, ne vezessen út közelében vagy gyalogúton.
- Nedves felületen vagy 15 foknál nagyobb lejtőn nem javasolt a járművel közlekedni.
- Ezt a járművet csak sima felületen javasolt vezetni.
- Kérjük, ne vezessen ezzel a járművel a szabadban, amikor esik az eső.
- Győződjön meg arról, hogy a jármű teljesen megállt, mielőtt irányt váltana előremenetből hátramenetbe
- Kérjük, ne engedje, hogy gyermekek kezeljék a töltőt vagy játsszanak az akkumulátorral
- A járművet csak száraz ruhával tisztítsa.
- Kérjük, kövesse a jármű vezetésére engedélyezett súly- és korhatárokat.
- Tilos az áramkört megváltoztatni vagy más elektromos alkatrészeket csatlakoztatni.
- A felnőtteknek meg kell tanítaniuk gyermekeiket a biztonságos vezetési eljárásokra.
- Kérjük, kapcsolja ki a készüléket, ha nem használja.
- Vezetés előtt ellenőrizze, hogy az ülés fel van-e szerelve és rögzítve van-e csavarral.
- Rendszeresen ellenőrizze a jármű összes vezetéket és csatlakozását.
- Az akkumulátort csak felnőtt töltheti.
- A töltőcsatlakozó az ülés alatt található.
- A balesetek elkerülése érdekében vezetés előtt győződjön meg arról, hogy a jármű biztonságos.
- Kérjük, ne engedje, hogy gyerekek hozzáérjenek a kerekekhez, és ne legyenek a közelükben, amikor az autó mozog.
- Ügyeljen az ujjakra az ajtók kinyitásakor és zárásakor.



- Klímaberendezés utánzata
- Műszertábla utánzata
- Zene tábla
- Kulcs kapcsoló
- kettő motor/négy motor gomb (Nem ilyen a kapcsoló a két motoros változatban)

Duda és zene gomb



(3) (1) (5) (7) (6) (8)

- MP3
- kijelző
- TFcsatlakozó
- USB csatlakozó
- Oktatás(Nyomja hosszan a gombot és halkulni fog a zene)
- Zene(Nyomja hosszan a gombot és hangosodni fog a zene)
- Sztori(Lejátszát/Szüneteltetés)
- Modell kiválasztása (Rádió,Bluetooth,SD Card,USB csatlakozó)

1 Nyomja meg a zene gombot a kormányon a dudához vagy a zenéhez.

2. Csatlakoztassa MP3-eszközét, hogy lejátsssa saját zenéit az autón keresztül.

Felhívjuk figyelmét, hogy a kormánykerék hangjai nem fognak működni, ha a MP3 eszköz csatlakoztatva van.

2.4G távirányító utasítások

4-es motorhoz:

- lépés: A távirányítóban két AAA elem található. 2. lépés: Kapcsolja ki a jármű főkapcsolóját.
- lépés: Tartsa lenyomva 3 másodpercig a „▲” és „▼” gombokat, indítsa el a megfelelő kódot, az első LED villog, most kapcsolja be a jármű főkapcsolóját. A piros jelzőlámpák abba-hagyják a villogást, és a kód sikeres. „▲” előre , „▼” hátra, „◀” balra, „▶” jobbra, nyomja meg a “P” gombot, tartsa lenyomva a féket, minden LED villog

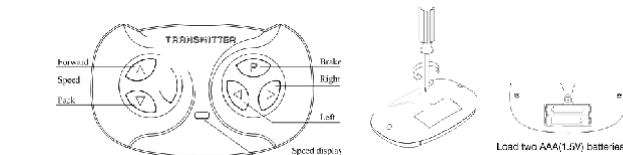

FIGYELEM!

3 év alatti gyermekek számára nem ajánlott. Kis alkatrészek fulladást okozhatnak.

- Helyezzen be két AAA (1,5 V) elemet az ábra szerint.
- A nem újratölthető elemeket nem szabad újratölteni.
- Különböző típusú elemeket vagy új és használt elemeket nem szabad keverni.
- Az elemeket a megfelelő polaritással kell behelyezni.
- A lemerült elemeket ki kell venni a játékból.
- A tápcsatlakozókat nem szabad rövidre zárn.
- A csomagolást meg kell őrizni, mert fontos információkat tartalmaz.
- Helyezzen be két AAA (1,5 V) elemet

2-es motorhoz:

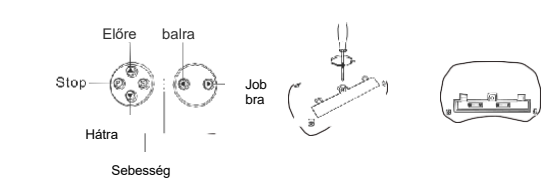

- Kapcsolja ki az autó főkapcsolóját.
- Vegye le az elemtartó fedelét a távirányítóról, és tegyen be 2 db AAA elemet, ekkor három LED jelzőfény villogni kezd.
- Kapcsolja be a főkapcsolót az autóban, amikor a LED-jelzők abba-hagyják a villogást, akkor sikeres ha 2 be van kapcsolva.
- Ha az illesztés megtörtént, nem kell újra egyeztetni a kódot, csak akkor, ha az elemet kicserélik.
- A távirányító alvó üzemmódba lép, ha hosszabb ideig nem használja, és a LED-jelzők kiallszanak. Nyomja meg bármelyik gombot a távirányító felébresztéséhez, és normál módon használható.
- A nem újratölthető akkumulátort nem lehet újratölteni
- Vegye ki és megfelelően kezelje a lemerült akkumulátort. A sérülések elkerülése érdekében tartsa távol a gyerekeket az akkumulátortól.
- A pozitív és negatív érintkezők közvetlen érintkezése tüzet vagy robbanást okozhat. Kerülje a közvetlen csatlakozást a terminálok között.
- Ne használjon együtt régi és új elemeket. NE keverjen alkáli, normál (szén-cink) vagy újratölthető (nikkel-kadmium) elemeket.
- Csak olyan felnőtt töltheti újra az akkumulátort, aki elolvasta és megértette a biztonsági figyelmeztetéseket.

Figyelmeztetés - Cserélhető elem cseréjekor először nyissa ki a fedelet, és vegye ki a régi elemet. Helyezze be az új elemet, ügyeljen a pozitív és negatív pólusokra, fedje le fedéllel.

FIGYELMEZTETÉS!

Biztonsági okokból,

- * Kérjük, használja ezt a járművet felnőtt irányítása és felügyelete mellett.
- *Ne használja ezt a terméket főutakon, lejtőkön, autópályákon vagy más veszélyes helyeken.
- *A gyermekeknek cipőt és védőfelszerelést kell viselniük a jármű használatakor.
- *A gyerekeket vezetés közben becsatolt biztonsági övvel kell leültetni.
- * Legfeljebb 30 kg-ot rakjon a járműre.
- *Csak 37-95 hónapos gyermekek utazhatnak ebben a járműben.

- * Használja ezt a játékot szigorúan a biztonsági kézikönyvnek megfelelően.
- * Kérjük, ellenőrizze a gumibroncsokat, a töréseket, a kormánykereket, az üléseket és a biztonsági öveket, mielőtt a járművet üzembe helyezné.

*Ezt a játékjárművet óvatosan kell használni, és jártasságot igényel az esés vagy harmadik féllal való ütközés elkerülése érdekében.

A képek csak tájékoztató jellegűek

FIGYELEM:

A sérülésveszély csökkentése érdekében felnőtt felügyelet szükséges. Soha ne használja utakon, gépjárművek közelében, meredek emelkedőkön vagy lépcsőkön, úszómedencékben vagy más vizes területeken vagy azok közelében; mindig viseljen cipőt, és soha ne engedjen 1-nél több gyermeket vezetni.

