

**instruction manual
eredeti használati utasítás
návod na použitie
manual de utilizare
uputstvo za upotrebu
návod k použití
uputa za uporabu**



EN - Safety and maintenance / H - Biztonság és karbantartás / SK - Bezpečnosť a údržba / RO - Siguranță și întreținere / SRB-MNE - Bezbednost i održavanje / CZ - Bezpečnost a údržba / HR-BIH - Sigurnost i održavanje	4 - 27
EN - Functions / H - Funkciók / SK - Funkcie / RO - Funcții / SRB-MNE - Funkcije / CZ - Funkce / HR-BIH - Funkcije	28 - 35

figure 1. • 1. ábra • 1. obraz • figura 1. • 1. skica
• 1. obrázek • 1. slika

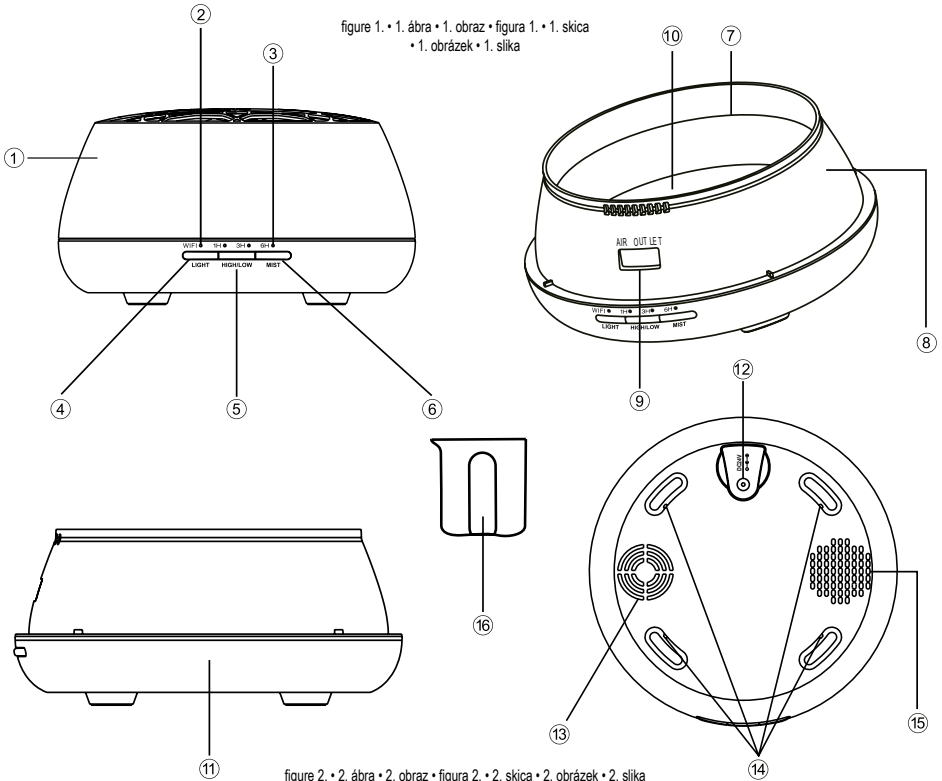

figure 2. • 2. ábra • 2. obraz • figura 2. • 2. skica • 2. obrázek • 2. slika
a)

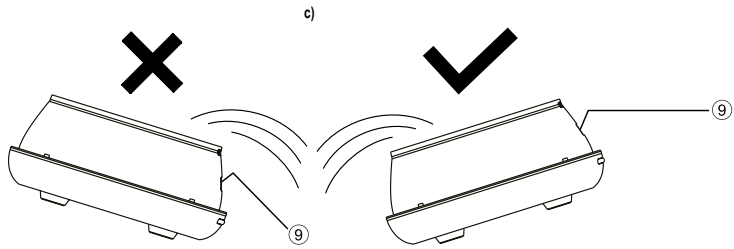
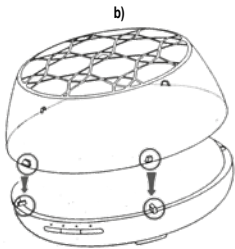
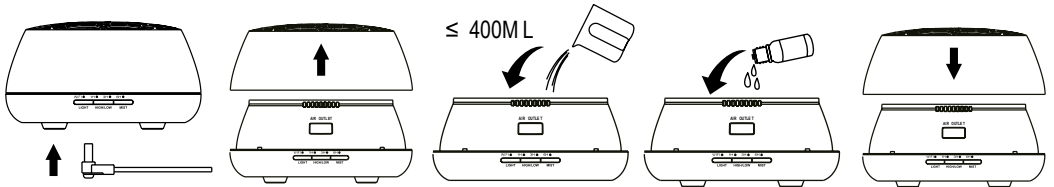
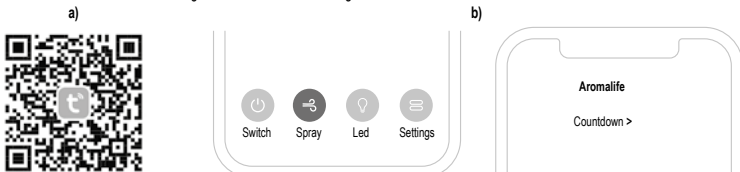

figure 3. • 3. ábra • 3. obraz • figura 3. • 3. skica • 3. obrázek • 3. slika



	EN	H	SK	RO	SRB-MNE	CZ	HR-BIH
	Figure 1.	1. ábra	1. obrázok	Figura 1.	1. skica	1. schéma	Slika 1.
1.	lid	fedél	kryt	capac	poklopac	kryt	poklopac
2.	Wifi indicator LED	Wifi visszajelző LED	LED kontrolka Wifi signálu	indicator LED pentru WiFi	Wifi LED indikator	LED kontrolka funkcje Wi-Fi	LED lampice indikatora Wifi-ja
3.	timer indicator LEDs	időzítő visszajelző LED-ek	LED kontrolky časovača	indicatori LED pentru timer	LED indikatori tajmera	LED kontrolky s funkcij časování	LED lampice indikatora tajmera
4.	lighting push button	világítás nyomógomb	tláčidlo osvetlenia	buton iluminat	taster za osvetljenje	tláčítko funkce osvětlení	tipka za osvjetljenje
5.	humidification level	párásítás fokozat	stupeň zvlhčovania	treaptă umidificare	taster za stepen isparavanja	stupeň intenzity tvorby páry	stupanj ovlaživanja vazduha
6.	vapour push button	pára nyomógomb	tláčidlo pary	buton umidificare	taster za paru	tláčítko funkce tvorby páry	tipka za paru
7.	max. water level line	max. vízszintet jelölő vonal	čiara max. hladiny vody	marcaj max. în rezervor	oznaka za max. količinu vode	ryska označující max. hladinu vody	maks. linija razine vode
8.	water tank	vízartály	nádžr na vodu	rezervor de apă	rezervoar za vodu	zásobník na vodu	spremnik za vodu
9.	fan nozzle	ventilátor fúvóka	fúkacia dýza ventilátora	duză ventilator	ventilator dizna	tryska ventilátoru	mlaznica ventilatora
10.	oscillator	oszcillátor	oscilátor	oscilator	oscilator	oscilátor	oscilator
11.	base	alapzat	podstavec	bază	postolje	podstavec	zaklada
12.	adapter connector	adapter csatlakozó	prípojka adaptéra	soclu adaptor	priključak strujnog adaptera	zásuvka pro adaptér	priključnica za adapter
13.	air inlet	levegő bevezetés	vstup vzduchu	admisie aer	ulaz vazduha	vstup vzduchu	uvođenje zraka
14.	outlet openings	kivezető nyílások	otvory vývodu vzduchu	evacuare aer	izlaz	výstupní otvory	ispusni otvori
15.	speaker	hangszóró	reproduktor	difuzor	zvučnik	reproduktor	zvučnik
16.	measuring cup	mérőpohár	odmerka	pahar gradat	merica za količinu vode	odměrka	mjerna čaša

	Figure 3. b)	3/b. ábra	3. obrázok b)	Figura 3. b)	3. skica b)	3. schéma b)	Slika 1. b)
⏻	Switch: ON/OFF	Be/Ki kapcsolás	Za-/Vypnutie	buton Pornit / Oprit	Uklj./Isklj.	Zapnutí/Vypnutí	Uključivanje / isključivanje
⏸	Spray: Large/Small/ Intermittent mist mode (work 30 sec, stop 30 sec, recycle)	Nagy/Kicsi/Szakaszos párásítás üzemmód (ciklikusan 30 mp-ig működik, 30 mp-ig kikapcsol)	Veľké/Malé/Cyklické zvlhčovanie (v cyklickom režime je v prevádzke 30 sek., potom sa na 30 sek. vypne	moduri de umidificare: mare / mic / secvențial (30 sec pornit, 30 sec oprit, apoi repetă)	Jako slabo ciklično isparavanje (30 sekundi radi, 30 sekundi je isključen)	Provozni režim tvorby páry – vysoký stupeň/ nízký stupeň /etapová tvorba páry (funguje v cyklech po 30 vteřinách, na 30 vteřin se vypíná)	Način visokog / malog / povremenog vlaženja vazduha (ciklički radi 30 sekundi, isključuje se 30 sekundi)
	Countdown: cancel/1h/3h/6h	párásítás kikapcsolás időzítő: törölve/1óra/3 óra/6 óra	časovač vypnutia zvlhčovania: vymazať / 1 hod. / 3 hod. / 6 hod.	timer oprire: anulare / 1h / 3h / 6h	tajmer za isključenje: brisano / 1 sat / 3 sata / 6 sati	načasonavé vypnutí tvorby páry: zrušit/1 hodina/3 hodiny/6 hodin	tajmer za isključivanje vlaženja vazduha: izbrisano / 1 sat / 3 sata / 6 sati
💡	LED: White/Colors/ Colorful	fehér fény / kiválasztható szín / színváltó	biele svetlo / nastaviteľná farba / zmena farieb	lumină: albă / selecție culoare / schimbarea culorii	belo svetlo / odabrana boja / promena boja	bílé světo / volitelná barva / střídání barev	bijelo svjetlo / odabirana boja / promjenjiva boja
⏸	Sound: ON/OFF	gombnyomás hangjelzése: Be/Ki	zvuk tlačidla: za-/vypnúť	sunet butoane: Pornit / Oprit	Zvučni signal pritiska tastera: Uklj./Isklj.	tláčítko zvukové signalizace: ON/OFF	zvučni signal pritiska tipke: Uključeno / Isključeno
	Schedule (Timer setting): for Switch/Spray/LED	időztítés: be/ki kapcsoláshoz/párásításhoz/LED fényhez	časovač: za-/vypnúť zapnutie / zvlhčovanie / LED svetlo	timer: pentru pornit și oprit / umidificare / lumină LED	Tajmer: Uklj./Isklj. Za uključivanje / isparavanje/LED svetlo	časování: ON/OFF pro zapínání/tvorbu páry/LED osvětlení	tajmer: uključivanje / isključivanje za uključivanje / ovlaživanje vazduha / za LED svjetlo
	Lamp Name: setting up for using with Alexa, and Google Assistant	Elnevezhető az Alexa, és a Google Assistant használatához	Možnosť pomenovať pre aplikáciu Alexa a Google Assistant	poate fi denumit pentru utilizare cu Alexa și Google Assistant	Dodela imena za upotrebu Alex-e ili Google Assistant-a	Možnost nastavení pro použití s aplikací Alexa a Google Assistant	Može se imenovati za upotrebu Alexe i Google Asistentu

EN AROMA DIFFUSER

IMPORTANT SAFETY INSTRUCTIONS

READ THE INSTRUCTION MANUAL CAREFULLY BEFORE USE AND RETAIN IT FOR LATER REFERENCE!

WARNINGS

1. Before using the product for the first time, please read the instructions for use below and retain them. The original instructions were written in the Hungarian language.
2. This appliance may only be used by persons with impaired physical, sensory or mental capabilities, or lacking in experience or knowledge, as well as children from the age of 8, if they are under supervision or have been given instruction concerning use of the appliance and they have understood the hazards associated with use. Children should not be allowed to play with the unit. Children may only clean or perform user maintenance on the appliance under supervision.
3. Confirm that the appliance has not been damaged in transit!
4. Only for indoor use!
5. Be aware that high humidity levels may encourage the growth of biological organisms in the environment.
6. Warning: Microorganisms that may be present in the water or in the environment where the appliance is used or stored, can grow in the water reservoir and be blown in the air causing very serious health risks when the water is not renewed and the tank is not cleaned properly every 3 days.
7. Do not permit the area around the humidifier to become damp or wet. If dampness occurs, turn the output of the humidifier down. If the humidifier output volume cannot be turned down, use the humidifier intermittently. Do not allow absorbent materials, such as carpeting, curtains, drapes, or tablecloths, to become damp.
8. Never leave water in the reservoir when the appliance is not in use.
9. Keep the appliance away from heating and other electrical appliances!
10. Connect only to 230 V~ / 50 Hz Voltage power sockets!
11. Unwind the power cable completely!
12. Never connect the appliance to electrical network with wet hands!
13. Do not lead the power cable on the appliance!
14. Do not lead the power cable under carpets, doormats, etc.!
15. The appliance should be located so as to allow easy access and removal of the power plug!
16. Lead the power cable so as to prevent it from being pulled out accidentally or tripped over!
17. If the mains cable is damaged, disconnect the appliance immediately and contact a specialist!
18. When cleaning, filling the water tank, replacing the appliance or other maintenance, disconnect the appliance by unplugging the connection plug.

19. Never touch the water and the parts of the appliance in the water when the appliance is under power.
20. Never operate the appliance without water.
21. Do not scratch the oscillator!
22. Do not immerse the appliance in water, the pieces under voltage cannot get in touch with water!
23. Do not operate unattended in the presence of children!
24. Do not let children play with the unit!
25. Never disassemble the appliance.
26. When not planning to use the unit for an extended period of time, switch it off then remove the power plug from the outlet and empty the water tank.
27. Empty and clean the humidifier before storage. Clean the humidifier before next use.
28. If any irregular operation is detected (e.g., unusual noise or burnt odor from unit), immediately switch it off and remove the power plug!
29. The unit is intended for household use. No industrial use is permitted!
30. Due to continuous improvements, the technical data and design may change without any prior notice.
31. The actual instruction manual can be downloaded from www.somogyi.hu website..
32. We don't take the responsibility for printing errors which may occur, and apologize for them.

 Caution: Risk of electric shock! Do not attempt to disassemble or modify the unit or its accessories. In case any part is damaged, immediately power off the unit and seek the assistance of a specialist.



Clean the water tank every three days.



In the event that the power cable should become damaged, it should only be replaced with cables obtained from the manufacturer or its service facility. the manufacturer, its service facility or similarly qualified personnel.

ASSEMBLY AND COMMISSIONING OF THE DEVICE

Follow the steps shown on **Figure 2. a).**

1. Remove the lid from the water tank.
2. Connect the adapter plug to the device.
3. Place the device on a solid, horizontal, flat surface!
4. Pour distilled water into the water tank up to the MAX mark (400 ml)! Do not overfill the water tank as this will not produce sufficient cold vapour! Water must not enter the fan nozzle (9)!
5. You can now add 5-10 drops of good quality natural flavour oil to the water as required. Do not use artificial substances as they may damage the device.
6. Put the lid back in place. Turn it until it springs into place, with no gap between the lid (1) and the base (11). Figure (2. b).

Otherwise, the gap will also allow condensation to escape, condensing and dripping on or under the product.

7. Connect the adapter to a standard 230 V~/50Hz grounded wall outlet.
8. The device is now ready for use.

CONNECTION TO TUYA SMART APPLICATION

1. Scan the QR code (Figure 3.a) with your phone and install the Tuya Smart application.
2. Within the Tuya Smart app, select the + sign in the top right corner and then select auto-detection in the pop-up window.
3. If the process prompts you, enable the Bluetooth function and then start the search.
4. When the product photo 'Aromalife' appears, press the 'next' button.
5. Select a 2.4 GHz Wifi network and enter the network password.
6. After pressing the 'next' button, the connection will be completed.
7. Connection is indicated by the Wifi indicator LED lighting up continuously.
8. After successful connection, you can control the product from your phone.

REMOVE FROM THE APPLICATION

1. You can remove the aroma diffuser by deleting it from the application.
2. You can also remove it by pressing and holding the middle button (number 5).

CLEANING

If hard water is used, over time limescale will be deposited in the water tank and in the parts in contact with the water. The limescale deposited on the oscillator inhibits normal operation. Empty the tank and refill every third day. Before refilling, clean it with fresh tap water. Remove the limescale, deposits, or film that has formed on the sides of the tank or on interior surfaces, and wipe all surfaces dry.

We recommend that

1. Use distilled water.
2. Clean the water tank and oscillator weekly.
3. Frequently change the water.
4. If it is not used for a long time, clean the entire appliance and store it dry.

Cleaning the water tank, descaling

1. Turn off the humidifier, then discontinue the power supply by unplugging the connection plug.
2. With slightly vinegar water (1 tablespoonful of vinegar in 1 cup of water), rinse the water tank and then with clean water.

Cleaning the oscillator, descaling

1. Turn off the humidifier, then disconnect from the power supply by unplugging the connection plug.
2. Drop 5-10 drops of vinegar into the oscillator, wait 2 to 5 minutes
3. Apply with soft material, e.g. clean the oscillator surface with a cleaner.
4. Rinse with clean water.

TROUBLESHOOTING

Fault symptom	Possible solution to the fault
humidification does not work	fill the water tank with distilled water
	check the mains power supply
humidification is not efficient enough	decrease the water level
	clean the oscillator
all settings are correct, but no steam is coming out of the device	remove the lid, clean the nozzle and put it back in place

DISPOSAL



Waste equipment must be collected and disposed separately from household waste because it may contain components hazardous to the environment or health. Used or waste equipment may be dropped off free of charge at the point of sale, or at any distributor which sells equipment of identical nature and function. Dispose of product at a facility specializing in the collection of electronic waste. By doing so, you will protect the environment as well as the health of others and yourself. If you have any questions, contact the local waste management organization. We shall undertake the tasks pertinent to the manufacturer as prescribed in the relevant regulations and shall bear any associated costs arising.

H AROMA DIFFÚZOR

FONTOS BIZTONSÁGI UTASÍTÁSOK

OLVASSA EL FIGYELMESEN ÉS ŐRIZZE MEG A KÉSŐBBI FELHASZNÁLÁSHOZ!

FIGYELMEZTETÉSEK

1. A termék használatba vétele előtt, kérjük, olvassa el az alábbi használati utasítást és őrizze is meg. Az eredeti leírás magyar nyelven készült.
2. Ezt a készüléket azok a személyek, akik csökkent fizikai, érzékelési vagy szellemi képességekkel rendelkeznek, vagy akiknek a tapasztalata és a tudása hiányzik, továbbá gyermekek 8 éves kortól csak abban az esetben használhatják, ha az felügyelet mellett történik, vagy a készülék biztonságos használatára vonatkozó útmutatást kapnak, és megértik a használatból eredő veszélyeket. Gyermekek nem játszhatnak a készülékkel. Gyermekek kizárólag felügyelet mellett végezhetik a készülék tisztítását vagy felhasználói karbantartását.
3. Bizonyosodjon meg róla, hogy a készülék nem sérült meg a szállítás során!
4. Kizárólag beltéri használatra!
5. Ne feledje, hogy a magas páratartalom elősegítheti a biológiai szervezetek növekedését a környezetben.
6. Figyelem: Azok a mikroorganizmusok, amelyek jelen lehetnek a vízben vagy abban a környezetben, ahol a készüléket használják vagy tárolják, a víztartályban növekedhetnek,

a levegőbe kerülhetnek, ami nagyon komoly egészségügyi kockázatot okozhat, ha a vizet nem cserélik, és a tartály nincs 3 naponta megfelelően kítisztítva.

7. Ne engedje, hogy a párasító környéke nyirkos vagy nedves legyen. Ha nedvesség jelentkezik, csökkentse a párasítás teljesítményét. Ha a párasítást nem lehet csökkenteni, akkor használja szakaszosan a párasítót. Ne hagyja, hogy nedvszívó anyagok, például szőnyegpadlók, függönyök, szövetek vagy abroszok nedvesek legyenek.
8. Soha ne hagyjon vizet a víztartályban, ha nem használja a készüléket
9. Tartsa távol a készüléket fűtő-, és egyéb elektromos készüléktől!
10. Csak 230V~ / 50Hz feszültségű csatlakozóaljzatba szabad csatlakoztatni!
11. A csatlakozókábelt teljesen tekerje le!
12. Soha ne csatlakoztassa a készüléket az elektromos hálózathoz nedves, vizes kézzel!
13. Ne vezesse a csatlakozókábelt a készüléken!
14. Ne vezesse a csatlakozókábelt szőnyeg, lábtörő stb. alatt!
15. A készüléket úgy helyezze el, hogy a csatlakozódugó könnyen hozzáférhető, kihúzható legyen!
16. Úgy vezesse a csatlakozókábelt, hogy az véletlenül ne húzódhasson ki, illetve ne botolhasson meg benne senki!
17. A hálózati csatlakozókábel megsérülése esetén azonnal áramtalanítsa a készüléket, és forduljon szakemberhez!
18. Tisztítás, a víztartály feltöltése, a készülék áthelyezése vagy egyéb karbantartás esetén áramtalanítsa a készüléket a csatlakozódugó kihúzásával!
19. Soha ne érintse meg a vizet, és a készülék vízben lévő részeit, amikor a készülék áram alatt van!
20. Soha ne üzemeltesse víz nélkül a készüléket!
21. Ne karcolja meg az oszcillátort!
22. Ne merítse vízbe a készüléket, a feszültség alatt lévő alkatrészeket nem érheti víz!
23. Tilos gyermekek közelében felügyelet nélkül működtetni!
24. Gyermekek ne játszanak a készülékkel!
25. Soha ne szerelje szét a készüléket!
26. Ha hosszabb ideig nem használja, a készüléket kapcsolja ki, húzza ki a csatlakozókábelt, majd ürítse ki a víztartályt!
27. Ürítse ki és tisztítsa meg a készüléket mielőtt tárolja. Tisztítsa meg a készüléket a következő használat előtt.
28. Ha bármilyen rendellenességet észlel (pl. szokatlan zajt hall a készülékből, vagy égett szagot érez) azonnal kapcsolja ki és áramtalanítsa!
29. A folyamatos továbbfejlesztések miatt műszaki adat és a design előzetes bejelentés nélkül is változhat.
30. Az aktuális használati utasítás letölthető a www.somogyi.hu weboldalról.
31. Az esetleges nyomdahibákért felelősséget nem vállalunk, és elnézést kérünk.
32. Csak magáncélú felhasználás engedélyezett, ipari nem!

 **Áramütésveszély!** Tilos a készülék vagy tartozékainak szétszerelése, átalakítása!
Bármely rész megsérülése esetén azonnal áramtalanítsa és forduljon szakemberhez.



Három naponta tisztítsa meg a víztartályt!



Ha a hálózati csatlakozóvezeték megsérül, azt kizárólag csak a gyártótól vagy annak javító szolgáltatójától beszerezhető vezetékkel szabad kicserélni!

A KÉSZÜLÉK ÖSSZESZERELÉSE, ÜZEMBE HELYEZÉSE

Kövesse a **2. a) ábra** lépéseit.

1. Vegye le az fedelet a víztartályról.
2. Csatlakoztassa a készülékhez az adapter csatlakozóját.
3. Állítsa a készüléket szilárd, vízszintes, sík felületre!
4. Öntsön desztillált vizet a víztartályba, legfeljebb a MAX jelzésig (400 ml)! Ne töltse túl a víztartályt, mert akkor nem alakul ki megfelelő mennyiségű hidegpára! A ventilátor fűvókába (9) nem kerülhet víz!
5. Most igény szerint adhat 5-10 csepp jó minőségű, természetes aromaolajat a vízbe. Ne használjon mesterséges anyagokat, mert azok károsíthatják a készüléket.
6. Tegye vissza a helyére a fedelet. Forgassa addig, amíg a helyére nem ugrik, a fedél (1) és az alapzat (11) között ne legyen rés. (2. b) ábra.
Ellenkező esetben a résen is pára távozik, ami lecsapódik, lecsöpög a terméken, illetve a termék alatt.
7. Csatlakoztassa az adaptert egy szabványos, 230 V~/50Hz földelt fali csatlakozóaljzatba.
8. Ezzel a készülék üzemkész.

CSATLAKOZTATÁS TUYA SMART ALKALMAZÁSHOZ

1. Olvassa be telefonjával a QR kódot (3.a. ábra) és telepítse a Tuya Smart alkalmazást.
2. A Tuya Smart alkalmazáson belül válassza a jobb felső sarokban a + jelet, majd a felugró ablakban az automatikus észlelést.
3. Ha a folyamat kéri, engedélyezze a Bluetooth funkciót, majd indítsa el a keresést.
4. Ha megjelenik az "Aromalife" nevű termékfotó, nyomja meg a "következő" gombot.
5. Válasszon egy 2,4 GHz -es Wifi hálózatot és adja meg a hálózati jelszót.
6. A "következő" gomb megnyomása után lezajlik a csatlakoztatás.
7. A csatlakozást a Wifi visszajelző LED folyamatos világítása jelzi.
8. A sikeres hozzáadás után telefonjáról vezérelheti a terméket.

ELTÁVOLÍTÁS AZ ALKALMAZÁSBÓL

1. Az aroma diffúzort eltávolíthatja az alkalmazásból való kitörléssel.
2. Eltávolíthatja úgy is, hogy nyomva tartja a középső (5-ös számú) gombot.

TISZTÍTÁS

Kemény víz használata esetén idővel vízkő rakódik le a víztartályban és a készülék vízzel érintkező részein. Az oszcillátorra lerakódott vízkő gátolja a normális működést.

Üritse ki a tartályt, és tölts fel minden harmadik napon. Újratöltés előtt tisztítsa meg friss csapvízzel. Távolítsa el a tartály oldalán vagy a belső felületeken keletkezett vízkövet, lerakódásokat vagy réteget, és törölje szárazra az összes felületet.

Azt ajánljuk, hogy

1. Használjon desztillált vizet.
2. Tisztítsa a víztartályt és az oszcillátort hetente.
3. Gyakran cserélje a vizet.
4. Ha hosszabb ideig nem használja, az egész készüléket tisztítsa meg, és szárazon tárolja.

Víztartály tisztítása, vízkömentesítése

1. Kapcsolja ki a párasítót, majd szüntesse meg a tápellátást a csatlakozódugó kihúzásával.
2. Enyhén ecetes vízzel (1 evőkanál ecet 1 pohár vízben) öblítse ki a víztartályt, majd tiszta vízzel is.

Oscillátor tisztítása, vízkömentesítése

1. Kapcsolja ki a párasítót, majd szüntesse meg a tápellátást a csatlakozódugó kihúzásával.
2. Csöpögtessen 5-10 csepp étkecetet az oszcillátorra, várjon 2-5 percet
3. Megfelelően puha anyaggal, pl. fültisztítóval tisztítsa meg az oszcillátor felületét.
4. Öblítse le tiszta vízzel.

HIBAELHÁRÍTÁS

Hibajelenség	A hiba lehetséges megoldása
nem működik a párasítás	töltsön desztillált vizet a víztartályba
	ellenőrizze a hálózati tápellátást
nem elég hatékony a párasítás	csökkentse a vízszintet
	tisztítsa meg az oszcillátort
minden beállítás helyes, de nem jön ki pára a készülékből	távolítsa el a fedelet, tisztítsa ki a fűvókánál és tegye vissza a helyére

ÁRTALMATLANÍTÁS



A hulladékká vált berendezést elkülönítetten gyűjtse, ne dobja a háztartási hulladékba, mert az a környezetre vagy az emberi egészségre veszélyes összetevőket is tartalmazhat!

A használt vagy hulladékká vált berendezés térítésmentesen átadható a forgalmazás helyén, illetve valamennyi forgalmazónál, amely a berendezéssel jellegében és funkciójában azonos berendezést értékesít. Elhelyezheti elektronikai hulladék átvételére szakosodott hulladékgyűjtő helyen is. Ezzel Ön védi a környezetet, embertársai és a saját egészségét. Kérdés esetén keresse a helyi hulladékkezelő szervezetet. A vonatkozó jogszabályban előírt, a gyártóra vonatkozó feladatokat vállaljuk, az azokkal kapcsolatban felmerülő költségeket viseljük. Tájékoztatás a hulladékkezelésről: www.somogyi.hu

DÔLEŽITÉ BEZPEČNOSTNÉ UPOZORNENIA

POZORNE SI PREČÍTAJTE TENTO NÁVOD NA OBSLUHU A USCHOVAJTE HO PRE BUDÚCE POUŽITIE!

UPOZORNENIA

1. Pred použitím výrobku si pozorne prečítajte tento návod na použitie a starostlivo si ho uschovajte. Tento návod je preklad originálneho návodu.
2. Spotrebič nie je určený na používanie osobami so zníženými fyzickými, zmyslovými alebo mentálnymi schopnosťami, alebo s nedostatkom skúseností a vedomostí, vrátane detí od 8 rokov, používať ho môžu len pokiaľ im osoba zodpovedá za ich bezpečnosť, poskytuje dohľad alebo ich poučí o používaní spotrebiča a pochopia nebezpečenstvá pri používaní výrobku. Deti by mali byť pod dohľadom, aby sa so spotrebičom nehrali. Čistenie alebo údržbu výrobku môžu vykonať deti len pod dohľadom
3. Presvedčte sa o tom, že prístroj sa počas prepravy nepoškodil!
4. Len na vnútorné použitie!
5. Nezabudnite, že vysoká vlhkosť vzduchu podporuje rast biologických organizmov v prostredí.
6. Pozor: Mikroorganizmy, ktoré môžu byť prítomné vo vode alebo v prostredí, kde sa prístroj používa alebo skladuje, v nádobe na vodu sa môžu množiť, dostať sa do vzduchu, čoho následkom môžu byť veľmi vážne zdravotné riziká, keď voda nie je vymenená a nádoba nie je správne vyčistená každé 3 dni.
7. Dbajte na to, aby okolie zvlhčovača nebolo mokré alebo vlhké. Keď sa objaví vlhkosť, znížte výkon zvlhčovania. Keď zvlhčovanie sa nedá znížiť, tak zvlhčovač používajte cyklicky. Dbajte na to, aby materiály absorbujúce vlhkosť neboli mokré, ako napríklad koberce, záclony, textilie alebo obrusy.
8. Nikdy nenechajte vodu v nádobe, keď prístroj nepoužívate
9. Prístroj držte ďalej od vykurovacích a iných elektrických prístrojov!
10. Pripojte len do uzemnenej zásuvky s napätím 230V~ / 50Hz!
11. Prívodný kábel rozviňte po jeho celej dĺžke!
12. Nepripojte sieťový kábel mokrou rukou do elektrickej siete!
13. Prívodný kábel prístroja nevedzte cez samotný prístroj!
14. Pripojovací kábel nevedzte popod koberec, rohožku, atď.!
15. Prístroj umiestnite tak, aby bol zabezpečený jednoduchý prístup k zástrčke a aby bolo možné napájací kábel kedykoľvek jednoducho vytiahnuť!
16. Prívodný kábel umiestnite tak, aby sa ani náhodou nevytiahol zo zásuvky, a aby oň nikto nemohol potknúť!
17. V prípade poškodenia sieťového kábla, okamžite odpojte prístroj od elektrickej siete a obráťte sa na odborníka!
18. Pred čistením prístroja, naplnením nádoby na vodu, premiestnením alebo údržbou prístroj vždy odpojte od elektrickej siete vytiahnutím zo sieťovej zásuvky!
19. Nikdy sa nedotýkajte vody a častí prístroja vo vode, keď prístroj je pod napätím!

20. Nikdy neprevádzkujte prístroj bez vody!
21. Dbajte na to, aby ste oscilátor nepoškriabali!
22. Neponorte prístroj do vody, dbajte na to, aby sa na súčiastky pod napätím nedostala voda!
23. Je zakázané prevádzkovať bez dozoru v blízkosti detí!
24. Dbajte na to, aby sa deti nehrali s prístrojom!
25. Prístroj nikdy nerozoberajte!
26. Keď prístroj dlhší čas nepoužívate, vypnite ho, vyprázdnite nádrž na vodu a odpojte od elektrickej siete!
27. Pred uskladnením prístroj vyprázdnite a očistite. Prístroj očistite aj pred ďalším používaním.
28. V prípade zistenia akejkoľvek poruchy (napr. nezvyčajný hluk z prístroja, alebo zápach spálenia) prístroj okamžite vypnite a odpojte od elektrickej siete!
29. Z dôvodu priebežného vývoja technické údaje a dizajn výrobku sa môžu zmeniť aj bez oznámenia vopred.
30. Aktuálny návod na použitie si môžete stiahnuť z webovej stránky www.somogyi.sk.
31. Za prípadné chyby v tlači nezodpovedáme a ospravedľujeme sa za ne.
32. Len pre domáce účely, priemyselné použitie je zakázané!

 Nebezpečenstvo úrazu prúdom! Rozoberať, prerábať prístroj alebo jeho súčasť je prísne zakázané! V prípade akéhokoľvek poškodenia prístroja alebo jeho súčasti okamžite ho odpojte od elektrickej siete a obráťte sa na odborný servis!



Nádrž na vodu očistite každé 3 dni!



Ak sa poškodí pripojovací kábel, nahradte ho výlučne káblom, ktorý dodáva výrobca, alebo zaobstarajte kábel z jeho výhradného servisu!

MONTÁŽ, UVEDENIE DO PREVÁDZKY

Nasledujte kroky podľa **obrázku 2. a)**.

1. Odstráňte kryt z nádoby na vodu.
2. Pripojte do prístroja prípojku adaptéra.
3. Prístroj postavte na pevnú, vodorovnú plochu!
4. Do nádoby na vodu nalejte destilovanú vodu, ale maximálne iba po označenie MAX (400 ml)! Dbajte na to, aby nádoba nebola preplnená, lebo sa nevytvorí potrebné množstvo studenej pary! Dbajte na to, aby sa do fúkacej dýzy ventilátora (9) nedostala voda!
5. Do vody môžete pridať 5-10 kvapiek kvalitného aromatického oleja. Nepoužívajte umelé arómy, lebo tie môžu poškodiť prístroj.
6. Kryt umiestnite späť. Otáčajte, kým sa nezacvakne na svoje miesto, dbajte na to, aby medzi krytom (1) a podstavcom (11) nebola medzera. Obr. (2. b).
V opačnom prípade para môže vychádzať aj cez túto medzeru, ktorá sa zráža, kvapká na prístroj, resp. pod prístrojom.
7. Adaptér pripojte do normalizovanej 230 V~ / 50 Hz uzemnenej nástennej sieťovej zásuvky.
8. Týmto je prístroj prevádzkyschopný.

PRIPOJENIE K APLIKÁCII TUYA SMART

1. Telefónom načítajte QR kód (**obrázok 3. a.**) a nainštalujte aplikáciu TuyaSmart.
2. V aplikácii TuyaSmart vyberte znak + v pravom hornom rohu, v ponúknutom okienku automatické vnímanie.
3. Keď sa vyžaduje, povoľte funkciu Bluetooth a spustíte vyhľadávanie.
4. Keď sa objaví obrázok výrobku "Aromalife", stlačte tlačidlo "ďalší".
5. Vyberte jednu 2,4 GHz Wifi sieť a zadajte heslo siete.
6. Po stlačení tlačidla "ďalší" prebehne prepojenie.
7. Prepojenie označuje priebežné svetlo LED kontrolky Wifi.
8. Po úspešnom pridaní môžete výrobok ovládať pomocou telefónu.

ODSTRÁNENIE Z APLIKÁCIE

1. Aromatický difuzér môžete odstrániť z aplikácie vymazaním.
2. Môžete odstrániť aj tak, že stredné tlačidlo podržíte stlačené (tlačidlo č.5).

ČISTENIE

V prípade používania tvrdej vody sa časom v nádobe na vodu a na súčiastkach prístroja, ktoré prichádzajú do styku s vodou, sa usadí vodný kameň. Vodný kameň na oscilátore zabraňuje normálnemu fungovaniu.

Každý tretí deň nádobu na vodu vyprázdňte a naplňte. Pred naplnením očistite čerstvou vodou z vodovou. Odstráňte vodný kameň a usadeniny z vnútornej strany nádoby a utrite všetky plochy nasucho.

Odporúčame, aby ste:

1. používali destilovanú vodu.
2. Očistite nádobu na vodu a oscilátor každý týždeň.
3. Vodu vymieňajte často.
4. Ak prístroj nebudete používať dlhšiu dobu, vyčistite celý prístroj a skladujte ho na suchom mieste.

Čistenie nádoby na vodu, odstránenie vodného kameňa

1. Pred čistením prístroj vypnite, potom odpojte od napätia vytiahnutím vidlice zo zásuvky.
2. Vypláchnite nádobu na vodu mierne octovou vodou (1 polievková lyžica octu v 1 poháry), potom aj čistou vodou.

Čistenie oscilátora, odstránenie vodného kameňa (3. obrázok)

1. Pred čistením prístroj vypnite, potom odpojte od napätia vytiahnutím vidlice zo zásuvky.
2. Kvapnite 5-10 kvapiek octu na oscilátor, počkajte 2-5 minút.
3. Vhodným mäkkým nástrojom, napr. vatovými paličkami očistite povrch oscilátora.
4. Opláchnite čistou vodou.

RIEȘENIE PROBLÉMOV

Problém	Riešenie problému
zvlhčovanie nefunguje	do nádoby nalejte destilovanú vodu
	skontrolujte sieťové napájanie
zvlhčovanie nie je dostatočne efektívna	znižte hladinu vody
	očistite oscilátor
všetky nastavenia sú správne, ale z prístroja nevychádza para	odstráňte pokrievku fúkacej dýzy ventilátora, očistite a umiestnite späť

ZNEHODNOCOVANIE



Výrobok nevyhadzujte do bežného domového odpadu, separujte oddelene, lebo môže obsahovať súčiastky nebezpečné na životné prostredie alebo aj na ľudské zdravie! Za účelom správnej likvidácie výrobku odovzdajte ho na mieste predaja, kde bude prijatý zdarma, respektíve u predajcu, ktorý predáva identický výrobok vzhľadom na jeho ráz a funkciu. Výrobok môžete odovzdať aj miestnej organizácii zaoberajúcej sa likvidáciou elektroodpadu. Tým chránite životné prostredie, ľudské a teda aj vlastné zdravie. Prípadné otázky Vám zodpovie Váš predajca alebo miestna organizácia zaoberajúca sa likvidáciou elektroodpadu.

RO DIFUZOR AROMATERAPIE

INSTRUCȚIUNI IMPORTANTE PRIVIND SIGURANȚA CITIȚI MĂNUALUL CU ATENȚIE ȘI PĂSTRAȚI-L ÎNTR-UN LOC ACCESIBIL PENTRU UTILIZARE ULTERIOARĂ!

ATENȚIONĂRI

1. Înainte de punerea în funcțiune vă rugăm citiți instrucțiunile de utilizare de mai jos și păstrați-le. Manualul original a fost scris în limba maghiară.
2. Acest aparat nu este destinat utilizării de către persoane cu capacități fizice, senzoriale sau mentale diminuate, ori de către persoane care nu au experiență sau cunoștințe suficiente; copiii peste 8 ani pot utiliza aparatul în cazul în care sunt supravegheați de către o persoană care răspunde de siguranța lor, sau sunt informați cu privire la funcționarea aparatului în condiții de siguranță și au înțeles ce pericole pot rezulta din utilizarea necorespunzătoare. Nu lăsați copii să se joace cu aparatul. Curățarea sau utilizarea produsului de către copii este permisă numai cu supravegherea unui adult.
3. Asigurați-vă că aparatul nu s-a deteriorat în timpul transportului!
4. Doar pentru utilizare în interior!
5. Nu uitați că umiditatea ridicată poate favoriza dezvoltarea organismelor biologice din mediul înconjurător.
6. Atenție: microorganismele care pot fi prezente în apă sau în mediul în care este utilizat sau depozitat aparatul se pot dezvolta în rezervorul de apă și pot fi eliberate în aer, ceea

ce poate provoca un risc foarte grav pentru sănătate dacă apa nu este schimbată și rezervorul nu este curățat corespunzător la fiecare 3 zile.

7. Nu permiteți ca zona din jurul umidificatorului să devină udă sau umedă. Dacă este prezentă umezeala, reduceți debitul de umidificare. Dacă umidificarea nu poate fi redusă, utilizați umidificatorul cu intermitențe. Nu permiteți ca materialele absorbante, cum ar fi covorele, perdelele, țesăturile sau fețele de masă să devină umede.
8. Nu lăsați niciodată apă în rezervorul de apă atunci când nu utilizați aparatul.
9. Țineți aparatul departe de surse de căldură și alte aparate electrice!
10. Poate fi conectat doar în prize cu tensiunea de 230V~ / 50Hz!
11. Desfășurați cablul de conectare în întregime!
12. Nu conectați niciodată aparatul în priză cu mâna udă!
13. Nu conduceți cablul de conectare peste aparat!
14. Nu conduceți cablul de conectare sub covor, preș etc!
15. Amplasați aparatul în așa fel, încât să puteți deconecta ușor și rapid ștecherul din priză!
16. Conduceți cablul de conectare în așa fel, încât să nu poată fi deconectat din greșeală și nimeni să nu se împiedice de acesta!
17. Dacă cablul de conectare s-a deteriorat, scoateți aparatul de sub tensiune și adresați-vă unei persoane calificate!
18. Scoateți aparatul de sub tensiune prin îndepărtarea ștecherului din priză înainte de curățare, umplerea rezervorului cu apă ori înainte de alte proceduri de întreținere!
19. Nu atingeți niciodată apa sau componentele care sunt în apă cât timp aparatul este sub tensiune!
20. Nu folosiți niciodată aparatul fără apă!
21. Nu zgâriați oscilatorul!
22. Nu scufundați aparatul în apă și feriți componentele sub tensiune de apă!
23. Este interzisă utilizarea fără supraveghere în apropierea copiilor!
24. Nu permiteți copiilor să se joace cu aparatul!
25. Nu demontați aparatul!
26. Dacă nu veți folosi aparatul o perioadă mai lungă, scoateți-l de sub tensiune, îndepărtați cablul din priză și goliți rezervorul de apă!
27. Înainte de depozitare goliți și curățați aparatul. Înainte de următoarea utilizare curățați aparatul.
28. Dacă sesizați orice neregulă în funcționare (de ex. auziți zgomote ciudate din interior sau miroase a ars) opriți imediat aparatul și scoateți-l de sub tensiune!
29. Datorită îmbunătățirii continue a produselor, unele date tehnice și de design pot fi modificate fără o înștiințare în prealabil.
30. Actualul manual de utilizare poate fi descărcat de pe pagina www.somogyi.ro.
31. Nu ne asumăm responsabilitatea pentru greșelile tipografice și ne cerem scuze.
32. Este permisă doar utilizarea casnică nu și cea industrială!

 Pericol de electrocutare! Niciodată nu demontați, modificați aparatul sau componentele lui! În cazul deteriorării oricărei părți al aparatului întrerupeți imediat alimentarea aparatului și adresați-vă unui specialist!



Curățați rezervorul de apă la fiecare trei zile!



Dacă se constată deteriorarea cablului de alimentare schimbarea lui poate fi efectuată numai cu cablu achiziționat de la fabricant sau un prestator de servicii al acestuia!

ASAMBLAREA APARATULUI, PUNEREA ÎN FUNCȚIUNE

Urmăriți pașii de pe **fig. 2 a**).

1. Îndepărtați capacul de pe rezervor.
2. Conectați mufa adaptorului de aparat.
3. Așezați aparatul pe o suprafață solidă, orizontală, plană!
4. Turnați apă distilată în rezervor, cel mult până la marcajul MAX (400 ml)! Nu umpleți rezervorul peste acest nivel, deoarece nu se va crea cantitatea necesară de abur rece! Nu permiteți să ajungă apă în duza de ventilator (9)!
5. Acum puteți adăuga în apă, după preferințe 5-10 picături de ulei natural de aromaterapie, de calitate. Nu folosiți soluții artificiale, pentru că acestea pot deteriora aparatul.
6. Reatașați capacul din bambus la locul lui. Rotiți până sare la loc în așa fel, încât între capac (1) și bază (11) să nu fie spațiu gol. Fig. (2. b).
În caz contrar se va elimina abur și prin acest spațiu, care apoi condensând va picura pe produs și sub acesta.
7. Conectați adaptorul într-o priză standard de rețea cu împământare și tensiune de 230 V~/50Hz.
8. Astfel aparatul este pregătit pentru utilizare.

CONECTAREA ÎN APLICAȚIA TUYA SMART

1. Citiți codul QR cu telefonul (**fig. 3.a.**) și instalați aplicația Tuya Smart.
2. În aplicația Tuya Smart selectați din colțul superior drept semnul +, apoi în chenarul pop-up căutarea automată.
3. Dacă aplicația solicită, permiteți funcția Bluetooth, apoi inițiați căutarea.
4. Când apare o imagine cu denumirea "Aromalife" apăsați butonul "next / următor".
5. Selectați o rețea WiFi de 2,4 GHz și introduceți parola rețelei.
6. După apăsarea butonului "next / următor" se va procesa conectarea.
7. Conectarea este semnalată de indicatorul LED pentru WiFi, care luminează continuu.
8. După conectarea cu succes, veți putea controla aparatul de pe telefon.

ÎNDEPĂRTAREA DIN APLICAȚIE

1. Difuzorul de aromaterapie poate fi îndepărtat din aplicație cu o simplă ștergere.
2. Puteți să îndepărtați aparatul și dacă țineți apăsat butonul din mijloc (nr 5).

CURĂȚARE

Dacă utilizați apă dură, în rezervor și pe componentele care intră în contact cu apa se vor forma depuneri de calcar. Calcarul depus pe oscilator împiedică funcționarea normală.

Goliți rezervorul și umpleți-l din nou la fiecare trei zile. Înainte de a-l reumple, curățați rezervorul cu apă proaspătă de la robinet. Îndepărtați orice urmă de calcar, depuneri sau depozitari de pe laterale sau de pe suprafețele interne ale rezervorului și ștergeți toate suprafețele pentru a le usca.

Vă recomandăm să

1. utilizați apă distilată.
2. curățați săptămânal rezervorul de apă și oscilatorul.
3. schimbați des apa din aparat.
4. curățați aparatul dacă nu-l veți folosi o perioadă mai lungă și depozitați-l uscat.

Curățarea, decalcifierea rezervorului

1. Opriti umidificatorul și întrerupeți alimentarea prin îndepărtarea ștecherului din priză.
2. Clătiți rezervorul cu apă și oțet (1 lingură oțet într-un pahar cu apă), apoi cu apă curată.

Curățarea, decalcifierea oscilatorului

1. Opriti umidificatorul și întrerupeți alimentarea prin îndepărtarea ștecherului din priză.
2. Adăugați 5-10 picături de oțet alimentar pe oscilator și așteptați 2-5 minute.
3. Curățați suprafața oscilatorului cu un material moale, de ex. bețișor cu vată.
4. Clătiți cu apă curată.

DEPANARE

Defect sesizat	Rezolvare probabilă
nu funcționează umidificarea	turnați apă distilată în rezervor
	verificați alimentarea la rețea
umidificarea nu este eficientă	reduceți nivelul de apă în rezervor
	curățați oscilatorul
toate setările sunt corecte, însă aparatul nu emite aburi	îndepărtați capacul, curățați duza și reatașați capacul

ELIMINARE



Colectați în mod separat echipamentul devenit deșeu, nu-l aruncați în gunoiul menajer, pentru că echipamentul poate conține și componente periculoase pentru mediul înconjurător sau pentru sănătatea omului! Echipamentul uzat sau devenit deșeu poate fi predat nerambursabil la locul de vânzare al acestuia sau la toți distribuitorii care au pus în circulație produse cu caracteristici și funcționalități similare. Poate fi de asemenea predat la punctele de colectare specializate în recuperarea deșeurilor electronice. Prin aceasta protejați mediul înconjurător, sănătatea Dumneavoastră și a semenilor. În cazul în care aveți întrebări, vă rugăm să luați legătura cu organizațiile locale de tratare a deșeurilor. Ne asumăm obligațiile prevederilor legale privind producătorii și suportăm cheltuielile legate de aceste obligații.

BITNE BEZBEDNOSNE ODREDBE**PAŽLJIVO PROČITAJTE I SAČUVAJTE ZA DALJU UPOTREBU!****NAPOMENE**

1. Pre prve upotrebe radi bezbednog i tačnog rada pažljivo pročitajte i proučite ovo uputstvo. Sačuvajte uputstvo! Originalno uputstvo je pisano na mađarskom jeziku.
2. Pre prve upotrebe radi bezbednog i tačnog rada pažljivo pročitajte i proučite ovo uputstvo. Sačuvajte uputstvo! Originalno uputstvo je pisano na mađarskom jeziku. Uverite se da uređaj nije oštećen u toku transporta! Držite decu dalje od ambalaže ako sadrži kesu ili drugi opasan sastojak! Ovaj uređaj nije predviđen za upotrebu licima sa smanjenom mentalnom ili psihofizičkom mogućnošću, odnosno neiskusnim licima uključujući i decu, deca starija od 8 godina smeju da rukuju ovim uređajem samo u prisustvu odrasle osobe ili da su upućena u bezbedno rukovanje i svesna su svih opasnosti pri radu. Deca se ne smeju igrati sa ovim proizvodom. Korisničko održavanje i čišćenje ovog proizvoda deca smeju da vrše samo u prisustvu odrasle osobe.
3. Uverite se da se uređaj nije ošteti u toku transporta! Oštećeni uređaj je zabranjeno koristiti!
4. Upotrebljivo samo u suvim prostorijama!
5. Ne zaboravite da isparivač može da pospešuje razmnožavanje mikroorganizama u prostoriji.
6. Pažnja: Oni mikroorganizmi koji mogu biti u vodi ili okolini gde se isparivač koristi ili skladišti, mikroorganizmi mogu se razmnožavati u vodi isparivača i tako doći u vazduh što može da prouzrokuje znatne zdravstvene probleme ako se isparivač ne čisti pravilno barem svaka tri dana.
7. Ne dozvolite da okolina isparivača bude vlažna, ako primetite vlagu smanjite nivo isparavanja. Ako se količina isparavanja ne može smanjiti, koristite funkciju cikličnog isparavanja. Ne dozvolite da tekstili u blizini budu vlažni (tepsi, zavese, prostirke itd.).
8. Nikada ne ostavljajte vodu u rezervoaru ako ne koristite isparivač.
9. Uređaj držite dalje od grejnih tela i ostalih električnih uređaja!
10. Uređaj se sme uključivati samu u utičnicu 230V~ / 50Hz!
11. Priključni kabel odmotajte do kraja!
12. Uređaj nikada ne uključujte u strujnu mrežu mokrim, vlažnim rukama!
13. Priključni kabel ne sprovodite preko uređaja!
14. Priključni kabel ne provodite ispod tepiha, otirača ird!
15. Uređaj tako postavite da priključni kabel uvek bude lako dostupan!
16. Priključni kabel tako postavite da ne smeta prolazu, da se ne bi zakačili za njega!
17. U slučaju oštećenja priključnog kabela odmah isključite uređaj i obratite se stručnom licu!
18. Čišćenje, punjenje rezervoara i premeštanje uređaja uvek radite dok je uređaj isključen iz struje!
19. Dok je uređaj uključen u struju nikada ne dodirujte vodu niti delove uređaja koji su u vodi!
20. Nikada ne uključujte uređaj bez vode!
21. Obratite pažnju da ne ogrebetate oscilator!

22. Ne potapajte uređaj u vodu, delovi koji su pod naponom ne smeju da dođu u dodir sa vodom!
23. Zabranjena upotreba u prisustvu dece bez nadzora!
24. Deca se ne smeju igrati sa uređajem!
25. Zabranjeno rastavljati uređaj i njegove delove prepravljati!
26. Ako duže vreme ne koristite uređaj, isključite ga iz struje i ispraznite rezervoar!
27. Ispraznite i očistite uređaj pre skladištenja. Pre naredne upotrebe očistite uređaj.
28. U slučaju bilo kakve nepravilnosti pri radu, odmah isključite uređaj i priključni kabel izvucite iz zida!
29. Iz razloga konstantnog razvoja i poboljšavanja kvaliteta promene u karakteristikama i dizajnu mogu se desiti i bez najave.
30. Aktuelno uputstvo za upotrebu možete pronaći na adresi www.somogyi.hu.
31. Za eventualne štamparske greške ne odgovaramo i unapred se izvinjavamo.
32. Dozvoljeno za upotrebu samo u privatne svrhe, nije za profesionalnu upotrebu!

 **Opasnost od strujnog udara! Zabranjeno rastavljati uređaj i njegove delove prepravljati!**
U slučaju bilo kojeg kvara ili oštećenja, odmah isključite uređaj i obratite se stručnom licu!



Rezervoar čistite svaka 3 dana!



Ukoliko se ošteti priključni kabel, oštećeni priključni kabel se može zameniti samo potpuno identičnim, nabavljenog od uvoznika ili njenog predstavnika!

SKLAPANJE, PUŠTANJE U RAD

Pratite korake prema skici **2. a)**

1. Skinite poklopac sa rezervoara.
2. Priključite kabel strujnog adaptera.
3. Uređaj postavite na ravnu čvrstu podlogu!
4. Napunite rezervoar destilovanom vodom, maksimalno do MAX (400 ml) oznake! Nemojte prepuniti rezervoar jer se neće formirati pravilna hladna para! Ventilator sa diznom (9) ne sme da dođe u dodir sa vodom!
5. Sada po želji možete dodati u vodu 5-10 kapi kvalitetnog aroma ulja. Ne koristite veštačka sredstva, ona mogu oštetiti uređaj.
6. Vratite poklopac. Okrećite poklopac dok ne bude pravilno na svom mestu, između poklopca (1) i postolja (11) ne sme da bude zazora. skica (2. b).
U suprotnom para može da izlazi i sa strane i može da curi sa strane uređaja i ispod uređaja.
7. Uključite strujni adapter u standardnu strujnu utičnicu 230 V~/50Hz.
8. Ovim je uređaj spreman za rad.

POVEZIVANJE SA TUYA SMART APLIKCIJOM

1. Očitajte QR (**3.a. skica**) i instalirajte Tuya Smart aplikaciju.
2. U Tuya Smart aplikaciji u gornjem uglu dodirnite +, otvoriće se novi prozor gde treba da se pokrene automatska detekcija.

3. Ako uređaj traži Bluetooth vezi onda odobrite Bluetooth vezu, potom pokrenite pretragu.
4. Kada se pojavi fotografija po imenu "Aromalife", dodirnite taster "sledeći".
5. Odaberite Wifi mrežu 2,4 GHz i upišite šifru.
6. Dodirnite "sledeći" i veza će se uspostaviti.
7. Wifi povezivanje će se indikovati konstantnim LED svetlom.
8. U slučaju uspešnog procesa bićete u mogućnosti da uređaj kontrolišete preko telefona.

ODSTRANJIVANJE UREĐAJA IZ APLIKACIJE

1. Kontrolu aroma difuzora možete izbrisati iz aplikacije.
2. Može se brisati i držanjem srednjeg tastera u aplikaciji (5).

ČIŠĆENJE

U slučaju upotrebe tvrde vode vremenom mogu nastati naslage kamenca na delovima uređaja koji su u kontaktu sa vodom. Naslaga kamenca sprečava pravilan rad oscilatora.

Ispraznite rezervoar i napunite ga svežom vodom svaka 3 dana. Pre punjenja dobro ga očistite vodom sa slavine. Odstranite naslage kamenca sa rezervoara, krpom osušite sve površine.

Preporučujemo da:

1. Koristite destilovanu vodu.
2. Nedeljno čistite oscilator i rezervoar vode.
3. Često menjate vodu.
4. Ukoliko duže vreme ne koristite uređaj, ispraznite rezervoar i uređaj skladištite suv.

Čišćenje rezervoara i odstranjivanje kamenca

1. Isključite uređaj i isključite ga iz struje.
2. Blagom mešavinom vode i sirćeta (1 supena kašika sirćeta 1 čaša vode) isperite rezervoar a potom ga isperite i čistom vodom.

Čišćenje oscilatora i odstranjivanje kamenca

1. Isključite uređaj i isključite ga iz struje.
2. Kapnite 5-10 kapi sirćeta na oscilator i sačekajte 2-5 minuta
3. Mekanim materijalom, na primer štapićem za uši obrišite površinu oscilatora.
4. Isperite ga čistom vodom.

OTKLANJANJE GREŠAKA

Greška	Moguća rešenja za odklanjanje greške
isparivač ne radi	napunite rezervoar destilovanom vodom, proverite mrežno napajanje
isparavanje nije dovoljno efikasno	Smanjite nivo vode u rezervoaru, očistite oscilator
sva su podešavanja pravilna ali se ne stvara para	skinite poklopac od bambusa, očistite diznu i vratite na mesto

ODLAGANJE



Uređaje kojima je istekao radni veka sakupljajte posebno, ne mešajte ih sa komunalnim otpadom, to oštećuje životnu sredinu i može da naruši zdravlje ljudi i životinja! Ovakvi se uređaji mogu predati na reciklažu u prodavnicama gde ste ih kupili ili prodavnicama koje prodaju slične proizvode. Elektronski otpad se može predati i određenim reciklažnim centrima. Ovim štítíte okolinu, svoje zdravlje i zdravlje svojih sunarodnika. U slučaju nedoumica kontaktirajte vaše lokalne reciklažne centre. Prema važećim propisima prihvatamo i snosimo svu odgovornost.

CZ AROMA DIFUZÉR

DŮLEŽITÉ BEZPEČNOSTNÍ POKYNY

TYTO POKYNY SI POZORNĚ PŘEČTĚTE A USCHOVEJTE PRO DALŠÍ POUŽITÍ!

BEZPEČNOSTNÍ UPOZORNĚNÍ

1. Před uvedením produktu do provozu si přečtĚte návod k používání a pak si jej uschovejte. Původní popis byl vyhotoven v maďarském jazyce.
2. Tento přístroj mohou také osoby, které disponují sníženými fyzickými, smyslovými nebo duševními schopnostmi, nebo které nemají dostatek zkušeností či znalostí, dále děti mladší 8 let, používat pouze v takovém případě, když se tak děje pod dohledem nebo jestliže byly náležitě poučeny o používání přístroje a pochopily nebezpečí spojená s používáním přístroje. Je zakázáno, aby si s přístrojem hrály děti. Čištění nebo údržbu přístroje mohou děti provádĚt výlučně pod dohledem.
3. UjistĚte se o tom, zda během přepravy nedošlo k poškození produktu!
4. Určeno výhradně k používání v interiérech!
5. Lampičku umísťujte v dostatečné vzdálenosti od topných těles a jiných elektrických přístrojů!
6. Lampičku je dovoleno zapojovat výhradně do zásuvek s napĚtím 230V~ / 50Hz!
7. Napájecí kabel odmotejte v celé délce!
8. Lampičku nikdy nezapojujte do elektrické sítě vlhkýma, mokřýma rukama!
9. Napájecí kabel nepokládejte na lampičku!
10. Napájecí kabel nepokládejte pod koberec, rohošku apod.!
11. Lampičku umísťte tak, aby zástrčka napájecího kabelu byla vždy snadno přístupná a bylo ji možné odpojit ze sítě!
12. Napájecí kabel pokládejte tak, aby nebylo možné jeho náhodné vytažení, zakopnutí o kabel!
13. V případě poškození síťového napájecího kabelu lampičku ihned odpojte z elektrické sítě a kontaktujte odborníka!
14. V případě čištění, plnění zásobníku na vodu, přemísťování nebo provádĚní jiné údržby lampičku odpojte z elektrické sítě vytažením napájecího kabelu ze zásuvky ve zdi!
15. Nikdy se nedotýkejte vody, ani částí lampičky ponořených ve vodĚ, když je lampička zapojena do elektrické sítě!
16. Produkt nikdy neprovazujte bez vody!
17. Dbejte, aby nedošlo k poškrábání oscilátoru!
18. Lampičku neponořujte do vody, částí pod napĚtím se nesmí dostat do kontaktu s vodou!
19. Lampičku je zakázáno používat bez dozoru, jsou-li v blízkosti děti!

20. Je zakázáno, aby si s lampičkou hrály děti!
21. Produkt nikdy nerozebírejte!
22. Nebudete-li produkt delší dobu používat, vypněte jej, odpojte napájecí kabel z elektrické sítě a vyprázdněte zásobník na vodu!
23. Zjistíte-li jakoukoli anomálii (např. uslyšíte nezvyklý zvuk vycházející z přístroje nebo ucítíte pach spáleniny), lampičku okamžitě vypněte a odpojte z elektrické sítě!
24. Určeno výhradně k používání v domácnosti, není určeno k používání v průmyslových podmínkách!
25. Vzhledem k neustálým zlepšováním se mohou technické údaje a konstrukce měnit bez předchozího upozornění.
26. Aktuální uživatelskou příručku si můžete stáhnout z www.somogyi.hu.
27. Neneseme zodpovědnost za případné chyby v tisku, omlouváme se.

 Nebezpečí úrazu elektrickým proudem! Rozebírání a přestavba přístroje nebo jeho příslušenství je zakázáno! Při poškození kterékoliv části ihned odpojte ze sítě a vyhledejte odborníka!

 Zásobník na vodu čistěte každé tři dny!

 Jestliže dojde k poškození přípojného síťového vodiče, výměnu je dovoleno provést pouze za vodič poskytnutý přímo výrobcem nebo servisní službou výrobce!

SMONTOVÁNÍ PŘÍSTROJE, UVEDENÍ DO PROVOZU

Postupujte podle vyobrazení na **schématu 2. a**).

1. Sejměte kryt ze zásobníku na vodu.
2. Zasuňte do difuzéru zástrčku adaptéru.
3. Difuzér postavte na pevnou, vodorovnou plochu!
4. Do zásobníku na vodu nalijte destilovanou vodu, avšak nejvýše do označení MAX (400 ml)! Do zásobníku nenalévejte více vody, protože by tak nevznikalo potřebné množství studené páry! Do trysky ventilátoru (9) se nesmí dostat voda!
5. Nyní můžete do vody přidat 5 až 10 kapek kvalitního, přírodního esenciálního oleje. Nepoužívejte syntetické látky, protože by mohly difuzér poškodit.
6. Vraťte na místo kryt difuzéru. Otáčejte kryt tak dlouho, dokud nezaklapne na své místo, mezi krytem (1) a podstavcem (11) by neměla být žádná mezera (obrázek 2. b). Jinak bude mezerou unikat pára, která se bude srážet, stékat po difuzéru a pod difuzér.
7. Adaptér zapojte do standardní uzemněné zásuvky s parametry 230 V~/50Hz.
8. Nyní je přístroj připraven k používání.

PŘIPOJENÍ K APLIKACI TUYA SMART

1. Do svého mobilního telefonu načtěte QR kód (**obrázek 3. a**) a stáhněte aplikaci Tuya Smart.
2. V aplikaci Tuya Smart zvolte v pravém horním rohu znaménko +, potom v následujícím okénku automatické rozpoznání.
3. Bude-li to v rámci instalace požadováno, zvolte funkci Bluetooth a spusťte vyhledávání.
4. V případě vyobrazení fotografie produktu nazvaného "Aromalife" stiskněte tlačítko "další".
5. Zvolte Wi-Fi síť s parametrem 2,4 GHz a zadejte heslo dané sítě.

6. Po stisknutí tlačítka "další" proběhne připojení.
7. Připojení bude signalizováno plynulým svícením LED kontrolky indikující funkci Wi-Fi.
8. Po úspěšném spárování můžete difuzér ovládat svým mobilním telefonem.

ODPOJENÍ OD APLIKACE

1. Aroma difuzér odstraníte z aplikace vymazáním.
2. Odstranění můžete provést také přidruženým stisknutím prostředního tlačítka (číslo 5).

ČIŠTĚNÍ

V případě používání tvrdé vody se časem v zásobníku na vodu a na částech, které přicházejí do kontaktu s vodou, ukládá vodní kámen. Vodní kámen usazený na oscilátoru zamezuje standardnímu provozu lampičky.

Doporučujeme, abyste dodržovali následující pokyny:

1. Používejte destilovanou vodu.
2. Zásobník na vodu a oscilátor čistěte jednou týdně.
3. Často vyměňujte vodu.
4. Nebudete-li lampičku delší dobu používat, vyčistěte ji a v suchém stavu ji uložte.

Čištění zásobníku na vodu, odstranění vodního kamene

1. Vypněte funkci tvorby páry a lampičku odpojte z elektrické sítě vytažením ze zásuvky ve zdi.
2. Zásobník na vodu propláchněte slabším octovým roztokem (1 polévková lžice octa v 1 sklenici vody) a potom vypláchněte i čistou vodou.

Čištění oscilátoru, odstranění vodního kamene (3. schéma)

1. Vypněte funkci tvorby páry a lampičku odpojte z elektrické sítě vytažením ze zásuvky ve zdi.
2. Na oscilátor kápněte 5 až 10 kapek octa a vyčkejte 2 až 5 minut.
3. Povrch oscilátoru očistěte vhodným měkkým materiálem, např. vatovou tyčinkou.
4. Opláchněte čistou vodou

ODSTRANĚNÍ ZÁVAD

Popis závady	Možné řešení pro odstranění závady
funkce tvorby páry nefunguje	do zásobníku na vodu nalijte destilovanou vodu, zkontrolujte síťové napájení
tvorba páry není dostatečně efektivní	snižte množství vody, vyčistěte oscilátor
všechna nastavení jsou provedena správně, z difuzéru však nevychází pára	odstraňte kryt, vyčistěte okolí trysky a kryt vraťte zpátky na místo

LIKVIDACE



Přístroje, které již nebudete používat, shromažďujte zvlášť a tyto nevhazujte do běžného komunálního odpadu, protože mohou obsahovat látky nebezpečné pro životní prostředí nebo škodlivé lidskému zdraví! Nepotřebné nebo nepoužitelné přístroje můžete zdarma odevzdat v místě distribuce, respektive u všech takových distributorů, kteří se zabývají prodejem zařízení, která mají stejné parametry a funkci. Odevzdat můžete i na sběrných místech určených ke shromažďování elektronického odpadu. Tak chráníte životní prostředí, své zdraví a zdraví ostatních. V případě jakéhokoli dotazu kontaktujte místní organizaci zabývající se zpracováváním odpadu. Úlohy předepsané příslušnými právními předpisy vztahujícími se na výrobce vykonáváme a neseme s tímto spojené případné náklady.

HR **BiH** **DIFUZOR AROMA**

VAŽNE SIGURNOSNE UPUTE

PAŽLJIVO PROČITAJTE UPUTSTVO ZA UPUTE PRIJE UPORABE I SAČUVAJTE IH ZA DALJNJU UPORABU!

UPOZORENJA

1. Prije prve uporabe proizvoda, pročitajte upute za uporabu i zadržite ih za kasniju uporabu. Izvorne upute napisane su na mađarskom jeziku.
2. Ovaj uređaj mogu koristiti djeca od 8 godina ili starija, te osobe s fizičkim ili mentalnim nedostacima ili osobe bez iskustva, samo ako su pod odgovarajućim nadzorom ili ako su obaviještene o tome kako koristiti proizvod na siguran način te ako razumiju potencijalne opasnosti. Djeci se ne smije dopustiti igranje s ovim proizvodom. Djeca ne smiju obavljati čišćenje i korisničko održavanje osim ako pod nadzorom.
3. Pazite da se aparat nije oštetio tijekom transporta.
4. Samo za unutarnju uporabu!
5. Imajte na umu da visoka vlažnost zraka može pospješiti rast bioloških organizama u okolišu.
6. Oprez: Mikroorganizmi koji mogu biti prisutni u vodi ili u okolišu u kojem se uređaj koristi ili čuva mogu rasti u spremniku vode, ispuštati se u zrak, što može predstavljati vrlo ozbiljan zdravstveni rizik ako se voda ne zamijeni i spremnik nije pravilno očišćen svaka 3 dana.
7. Ne dopustite da se područje oko ovlaživača vlaži ili mokri. Ako se pojavi vlaga, smanjite izvedbu vlaženja. Ako se vlaženje zraka ne može smanjiti, samo povremeno koristite ovlaživač zraka. Ne dopustite da se upijajući materijali poput podova od tepiha, zavjesa, tkanina ili stolnjaka pokisnu.
8. Nikada ne ostavljajte vodu u spremniku za vodu kad ne koristite uređaj.
9. Uređaj držite odalje od grijača i ostalih električnih uređaja.
10. Spojite samo na utičnicu 230V ~ / 50Hz!
11. U potpunosti odmotajte spojni kabel!
12. Uređaj nikada nemojte priključivati na električnu mrežu mokrim, vlažnim rukama!

13. Nemojte provoditi spojni kabel preko uređaja!
14. Spojni kabel nemojte provoditi pod tepisima, otiračima itd.!
15. Postavite aparat tako da utikač bude lako dostupan i da se može jednostavno odspojiti sa električne mreže !
16. Provodite kabel tako da se ne možete slučajno izvući i da se niko ne može spotaknuti.
17. U slučaju oštećenja mrežnog kabela odmah isključite aparat i obratite se stručnjaku!
18. Prilikom čišćenja, punjenja spremnika za vodu, premještanja uređaja ili drugog održavanja, isključite uređaj izvlačenjem utikača iz električne mreže!
19. Nikada ne dodirujte vodu ili mokre dijelove uređaja dok je uređaj pod naponom!
20. Nikada nemojte koristiti uređaj bez vode!
21. Nemojte grebati oscilator!
22. Aparat nemojte uranjati u vodu, dijelovi pod naponom ne smiju biti izloženi vodi!
23. Ne koristite ga bez nadzora u blizini djece!
24. Ne dopustite djeci da se igraju uređajem!
25. Nikada nemojte rastavljati uređaj!
26. Ako ga nećete koristiti dulje vrijeme, isključite aparat, iskopčajte ga iz struje i ispraznite spremnik za vodu.
27. Ispraznite i očistite uređaj prije spremanja. Očistite uređaj prije sljedeće uporabe
28. Ako primijetite bilo kakve abnormalnosti (npr. neuobičajeni zvuk uređaja ili gorući miris), odmah ga isključite i isključite i napajanje.
29. Zbog stalnih poboljšanja, specifikacije i dizajn se mogu promijeniti bez prethodne najave.
30. Aktualne upute za uporabu možete preuzeti s web stranice www.somogyi.hu.
31. Ne prihvaćamo nikakvu odgovornost za bilo kakve tiskarske pogreške i ispričavamo se.
32. Dopušteno je koristiti samo za privatnu upotrebu, a ne za industrijsku upotrebu!

 Opasnost od strujnog udara! Zabranjeno je rastaviti, modificirati uređaj ili njegov pribor! U slučaju oštećenja bilo kog dijela proizvoda, odmah ga isključite iz struje i obratite se stručnoj osobi!

 Očistite spremnik za vodu svaka tri dana.

 Ako se priključni kabel za struju ošteti, može se zamijeniti isključivo s kablom koji se nabavi od proizvođača ili njegovog serviser!

MONTAŽA I RAD UREĐAJA

Slijedite korake na **slici 2 a**).

1. Uklonite poklopac sa spremnika za vodu.
2. Spojite adapter na uređaj.
3. Postavite uređaj na čvrstu, ravnu površinu.
4. U spremnik za vodu ulijte destiliranu vodu do oznake MAX (400 ml). Nemojte prepuniti spremnik za vodu, jer tako neće stvoriti dovoljno hladne pare! Voda ne smije ući u mlaznicu ventilatora (9)!

5. Sada po volji u vodu možete dodati 5-10 kapi prirodnog aromatičnog ulja dobrog kvaliteta. Ne koristite umjetne materijale jer oni mogu oštetiti uređaj.
6. Vratite poklopac. Rotirajte ga dok ne sjedne na svoje mjesto, bez razmaka između poklopca (1) i osnove (11). Slika 2. b).
U protivnom će iz praznine iscuriti para koja će se kondenzirati i kapnuti na proizvod ili ispod njega.
7. Spojite adapter na standardnu uzemljenu zidnu utičnicu 230 V ~ / 50Hz.
8. Uređaj je tako spreman za rad.

POVEZIVANJE SA TUYA PAMETNOM APLIKACIJOM

1. Skenirajte QR kod telefonom (**slika 3a**) i instalirajte aplikaciju Tuya Smart.
2. U programu Tuya Smart odaberite znak + u gornjem desnom kutu, a zatim automatsko otkrivanje u skočnom prozoru.
3. Ako se zatraži, omogućite funkciju Bluetooth, a zatim pokrenite pretraživanje.
4. Kad se pojavi fotografija proizvoda "Aromalife", pritisnite gumb "Dalje".
5. Odaberite Wi-Fi mrežu od 2,4 GHz i unesite mrežnu lozinku.
6. Nakon pritiska na gumb "next", veza je dovršena.
7. Veza je označena kontinuiranim osvjetljenjem LED indikatora Wifi.
8. Nakon uspješnog dodavanja, proizvodom možete upravljati sa svog telefona.

UKLANJANJE IZ APLIKACIJE

1. Difuzor arome možete ukloniti brisanjem iz aplikacije.
2. Možete ga ukloniti i dugim pritiskom srednjeg gumba (broj 5).

ČIŠĆENJE

Ako koristite tvrdnu vodu, kamenac se s vremenom nakuplja u spremniku za vodu i dijelovima uređaja koji kontaktiraju vodom. Kamenac naslagan na oscilatoru ometa normalan rad. Ispraznite spremnik i napunite svaki treći dan. Prije punjenja očistite svježom vodom iz slavine. Uklonite kamenac, naslage ili slojeve sa strane spremnika ili s unutarnjih površina i obrišite sve površine na suho.

Preporučujemo da:

1. Koristite destiliranu vodu.
2. Čistite spremnik za vodu i oscilator tjedno.
3. Često mijenjajte vodu.
4. Kad se dulje vrijeme ne koristi, očistite cijeli uređaj i spremite ga na suho.

Čišćenje spremnika za vodu, uklanjanje kamenca

1. Isključite ovlaživač zraka, a zatim isključite napajanje izvlačenjem utikača.
2. Spremnik za vodu lagano isperite octenom vodom (1 žlica octa u 1 čašu vode), a zatim čistom vodom.

Čišćenje oscilatora, uklanjanje kamenca

1. Isključite ovlaživač zraka, a zatim isključite napajanje izvlačenjem utikača.
2. Kapite 5-10 kapi octa na oscilator, pričekajte 2-5 minuta
3. S prikladno mekanim materijalom, na pr. štapićem za čišćenje uha očistite površinu oscilatora.
4. Isperite čistom vodom.

RJEŠAVANJE PROBLEMA

Simptomi kvara	Moguće rješenje kvara
ovlaživanje vazduha ne djeluje	sipajte destiliranu vodu u spremnik za vodu provjerite napajanje
ovlaživanje vazduha nije dovoljno učinkovito	smanjite razinu vode očistite oscilator
sve su postavke točne, ali para ne izlazi iz uređaja	uklonite poklopac, očistite kod mlaznice i vratite nazad na mjesto

RASPOLAGANJE



Uređaji koji se odlažu u otpad se trebaju izdvojeno prikupljati, odvojeno od otpada iz kućanstva, jer mogu u sebi sadržati komponente koje su opasne po okoliš i ljudsko zdravlje! Korišteni ili uređaji koji se odlažu u otpad se besplatno mogu odnijeti na mjesto njihove distribucije, odnosno kod takvog distributera koji vrši prodaju uređaja istih karakteristika i funkcije. Mogu se odložiti i na deponijima koji su specijalizirani za odlaganje elektronskog otpada. Ovime Vi štite Vaš okoliš, Vaše i zdravlje drugih ljudi. Ukoliko imate pitanja, obratite se lokalnoj organizaciji za odlaganje otpada. Prihvaćamo na sebe zakonom određene obveze koje su propisane za proizvođače i sve troškove koji su u vezi s tim.

EN AROMA DIFFUSER

CHARACTERISTICS

Wifi aroma diffuser with colourful subdued light, wireless Bt speaker. Controlled by Tuya Smart application.

- water tank capacity: 400 ml • humidification: 30-70 ml/h • Continuous or intermittent humidification (30 sec on/ 30 sec off) • LED indicator lights
- Self-contained lighting • Continuous colour change, selectable colours • Humidification and lighting switch off in case of water shortage

FUNCTIONS

Lighting push button

button press	function
1x	continuous colour change
2x	selection of the current colour of the colour change
3x – 16x	selection of different colours
17x	switching off lighting
pressing and holding at any time	switching off lighting

Vapour push button

button press	function	LED indicator
1x	continuous humidification	-
2x	continuous humidification 1 hour	1H
3x	continuous humidification 3 hours	3H
4x	continuous humidification 6 hours	6H
5x	switching off humidification	-
pressing and holding at any time	turns off the entire device, including lighting	-

Humidification level push button

sound feedback	function
1x beep	continuous humidification on high level
2x beep	continuous humidification on low level
3x beep	intermittent humidification on high setting (30 sec ON/30 sec OFF)

Wifi control with Tuya Smart application

The aroma diffuser can be operated from the Tuya Smart app according to **Table 3.b**. If you time the switch-on ('Switch: ON'), the device will switch on with a colour-changing LED and a high humidification level. If you want to turn on the device with a different timer, select the 'Spray' and 'Led' timer options.

Using the Bt speaker

After switching on the Bluetooth function on your phone, select 'Aromamusic' to listen to the music played on your phone.

FILLING THE WATER TANK

Attention! Before filling the water tank, disconnect the device by unplugging the plug. Fill the water tank according to points 3-6 of the **Commissioning** section. Water that is too cold or too hot will inhibit vapour formation and may damage the device.

EMPTYING TWATER TANK

Attention! Before emptying the water tank, disconnect the device from the power supply by pulling out the plug. The water should only be poured out towards the **push buttons**, as no water can get into the fan nozzle! **Figure 2. c)**

TECHNICAL SPECIFICATIONS

- Power supply, mains adapter: PRI: 230 V~ / 50 Hz SEC: 24 V=~/ 0.5 A
- Performance: around 10 W
- Size of the water tank 400 ml
- Humidification: 30-70 ml/hour, mode and environment dependent
- Ambient temperature: 5-40 °C
- Dimensions: Ø178 x 97 mm

System conditions

- Wi-Fi router 2.4 GHz 802.11 b/g/n
- iOS 7.0 and above
- Android 4.0 and above

Simplified EU Declaration of Conformity

Somogyi Elektronik Kft. certifies that the AD 400 WIFI radio equipment is in compliance with Directive 2014/53/EU. The full text of the EU Declaration of Conformity is available at: somogyi@somogyi.hu

H AROMA DIFFÚZOR

JELLEMZŐK

Wifi aroma diffúzor, színes hangulatfényvel, vezeték nélküli Bt hangszóróval. Tuya Smart applikációval vezérelhető.

- víztartály kapacitása: 400 ml • párasítás: 30-70 ml/h • folyamatos vagy szakaszos párasítás (30 sec on/ 30 sec off) • LED visszajelző fények
- önállóan is használható világítás • folyamatos színváltás, kiválasztható színek • vízhiány esetén kikapcsol a párasítás a világítással együtt

FUNKCIÓK

Világítás nyomógomb

gombnyomás	funkció
1x	folyamatos színváltás
2x	a színváltás aktuális színének kiválasztása
3x – 16x	különböző színek kiválasztása
17x	világítás kikapcsolása
bármikor nyomva tartva	világítás kikapcsolása

Pára nyomógomb

gombnyomás	funkció	LED visszajelző
1x	folyamatos párasítás	-
2x	folyamatos párasítás 1 óra	1H
3x	folyamatos párasítás 3 óra	3H
4x	folyamatos párasítás 6 óra	6H
5x	párasítás kikapcsolása	-
bármikor nyomva tartva	kikapcsol a teljes készülék, világítással együtt	-

Párasítás fokozat nyomógomb

hang visszajelzés	funkció
1x csipogás	folyamatos párasítás magas fokozaton
2x csipogás	folyamatos párasítás alacsony fokozaton
3x csipogás	szakaszos párasítás magas fokozaton (30 sec ON/30 sec OFF)

Wifi vezérlés Tuya Smart applikációval

Az aroma diffúzor Tuya Smart applikációból a **3.b. táblázat** szerint működtethető.

Az a bekapcsolást időzíti ("Switch: ON"), akkor a készülék színváltó LED-fénnyel és nagy párasítási fokozattal kapcsol be.

Ha ettől eltérő módon szeretné időzíteni bekapcsolni a készüléket, akkor válassza a "Spray" és a "Led" időzírtési lehetőségeket.

BT hangszóró használata

Teljesítmény a Bluetooth funkció bekapcsolása után válassza ki az "Aromamusik" eszközt, melyen a telefonján lejátszott zenét hallgathatja.

VÍZTARTÁLY FELTÖLTÉSE

Figyelem! A víztartály feltöltése előtt áramtalanítsa a készüléket a csatlakozódugó kihúzásával! Töltse fel a víztartályt az **Üzembe helyezés** szakasz 3-6 pontjai szerint. A túl hideg vagy forró víz gátolja a páráképződést, és károsíthatja a készüléket is.

VÍZTARTÁLY KIÜRÍTÉSE

Figyelem! A víztartály kiürítése előtt áramtalanítsa a készüléket a csatlakozódugó kihúzásával! A vizet a **nyomógombok** felé szabad csak kiönteni, mert a ventilátor fűvókába nem kerülhet víz! **2. c) ábra**

MŰSZAKI ADATOK

Tápellátás, hálózati adapter:PRI: 230 V~ / 50 Hz SEC: 24 V==/ 0,5 A
Teljesítmény:kb. 10 W
Vízartály mérete:400 ml
Párasítás:30-70 ml/óra, üzemmód és környezetfüggő
Környezeti hőmérséklet:5-40 °C
Mérete:Ø178 x 97 mm

Rendszerfeltételek

Wi-Fi router.....	2,4 GHz 802.11 b/g/n
iOS.....	7.0 – tól
Android.....	4.0 – tól

Egyszerűsített EU megfelelőségi nyilatkozat

A Somogyi Elektronik Kft. igazolja, hogy az AD 400 WIFI rádió-berendezés megfelel a 2014/53/EU irányelvnek. Az EU Megfelelőségi Nyilatkozat teljes szövege elérhető a következő internetes címen: somogyi@somogyi.hu.

SK AROMARTICKÝ DIFUZÉR

CHARAKTERISTIKA

Aromatikus difúzer s Wifi, farenbným dekoračným osvetlením a bezdrôtovým BT reproduktorom. Ovládateľný aplikáciou TuyaSmart.
• kapacita nádoby: 400 ml • zvlhčovanie: 30-70 ml/h • odmerka je prislúšenstvom • priebežné (2 stupne) alebo cyklické zvlhčovanie (30 sec on/ 30 sec off) • LED kontrolky • samostatné používanie osvetlenia • priebežná zmena farieb, nastaviteľné farby • pri nedostatku vody sa vypne zvlhčovanie aj osvetlenie

FUNKCIE

Tlačidlo osvetlenia

stlačenie tlačidla	funkcia
1x	priebežná zmena farieb
2x	výber aktuálnej farby pri zmene farieb
3x – 16x	výber rôznych farieb
17x	vypnutie osvetlenia
kedykoľvek podržanie tlačidla	vypnutie osvetlenia

Tlačidlo zvlhčovania

stlačenie tlačidla	funkcia	LED kontrolka
1x	nepretržité zvlhčovanie	-
2x	nepretržité zvlhčovanie 1 h	1H
3x	nepretržité zvlhčovanie 3 h	3H
4x	nepretržité zvlhčovanie 6 h	6H
5x	nepretržité zvlhčovanie	-
kedykoľvek podržanie tlačidla	celý prístroj sa vypne, aj s osvetlením	-

Tlačidlo miery zvlhčovania

zvuková signalizácia	funkcia
1x pípanie	nepretržité zvlhčovanie na vysokej úrovni
2x pípanie	nepretržité zvlhčovanie na nízkej úrovni
3x pípanie	cyklické zvlhčovanie na vysokej úrovni (30 sec ON/30 sec OFF)

Wifi ovládanie s aplikáciou TuyaSmart

Aromatický difúzer môžete prevádzkovať pomocou aplikácie TuyaSmart podľa **tabuľky 3.b**. Keď chcete načasovať zapnutie ("Switch: ON"), tak prístroj sa zapne so zmenou farieb LED a na vysokom stupni zvlhčovania. Keď chcete prístroj načasovať, ale používať iným spôsobom, tak vyberte možnosti načasovania "Spray" a "Led".

Používanie BT reproduktora

Po zapnutí funkcie Bluetooth na telefóne vyberte prístroj "Aromamusic" a môžete počúvať hudbu z telefónu.

NAPLNENIE NÁDOBY NA VODU

Pozor! Pred naplnením nádoby na vodu odpojte prístroj od elektrickej siete vytiahnutím zástrčky zo zásuvky! Naplňte nádobu podľa bodov 3-6 odseku **Uvedenie do prevádzky**. Príliš studená alebo teplá voda zabraňuje vytváraniu pary a môže poškodiť prístroj.

VYPRÁZDNENIE NÁDOBY NA VODU

Pozor! Pred vyprázdnením nádoby na vodu odpojte prístroj od elektrickej siete vytiahnutím zástrčky zo zásuvky! Vodu môžete vyliať iba na strane **tlačidiel**, lebo do fúkacej dýzy ventilátora sa nemôže dostať voda!

2. c) obrázok

TECHNICKÉ ÚDAJE

napájanie, sieťový adaptér:PRI: 230 V~ / 50 Hz SEC: 24 V==/ 0,5 A
výkon:cca. 10 W
kapacita nádoby:400 ml
zvlhčovanie:30-70 ml/h, závisí od režimu a prostredia
prevádzková teplota:5-40 °C
rozmery:Ø178 x 97 mm

Systémové podmienky

Wi-Fi router2,4 GHz 802.11 b/g/n
iOSod 7.0
Androidod 4.0

Zjednodušené EU vyhlásenie o zhode

Somogyi Elektronik Slovensko s.r.o. potvrdzuje, že rádiový prístroj typu AD 400 WIFI spĺňa základné ustanovenia smernice 2014/53/EU. Vyhlásenie o zhode nájdete na stránke: somogyi@somogyi.sk.

RO DIFUZOR AROMATERAPIE

CHARACTERISTICI

Difuzor aromaterapie cu WiFi, lumină ambientală color și boxă fără fir cu BT. Control prin aplicația Tuya Smart.

● capacitate rezervor de apă: 400 ml ● umidificare: 30-70 ml/h ● umidificare continuă ori secvențială (30 sec ON/ 30 sec OFF) ● indicatori LED ● lumină ambientală utilizabilă independent ● schimbarea continuă a culorii, selecție culori ● umidificarea și lumina se opresc în cazul lipsei de apă

FUNCTII

Buton iluminat

apăsare de buton	funcție
1x	schimbarea continuă a culorii
2x	selecție culoare actuală în timpul schimbării culorilor
3x – 16x	selecție culoare din cele disponibile
17x	oprire iluminat
apăsat lung, oricând	oprire iluminat

Buton umidificare

apăsare de buton	funcție	indicator LED
1x	umidificare continuă	-
2x	umidificare continuă 1 oră	1H
3x	umidificare continuă 3 ore	3H
4x	umidificare continuă 6 ore	6H
5x	oprire umidificare	-
apăsat lung, oricând	aparatur se oprește, împreună cu iluminatul	-

Buton treaptă de umidificare

semnal sonor	funcție
1x bip	umidificare continuă la treapta mare
2x bip	umidificare continuă la treapta mică
3x bip	umidificare secvențială la treapta mare (30 sec ON/30 sec OFF)

Control prin WiFi cu aplicația Tuya Smart

Difuzorul de aromaterapie poate fi utilizat prin aplicația Tuya Smart conform tabelului 3.b..

Dacă setați un timer pentru pornire ("Switch: ON"), aparatul va porni cu lumini LED cu schimbarea culorii și treapta mare de umidificare.

Dacă doriți să pornească cu timer într-un alt mod, setați opțiunile "Spray" și "Led" la temporizare.

Utilizarea boxei BT

După pornirea funcției Bluetooth de pe telefon, selectați echipamentul "Aromamusical", pe care apoi veți auzi muzica redată de pe telefon.

UMPLEREA REZERVORULUI

Atenție! Înainte de a umple rezervorul scoateți aparatul de sub tensiune prin extragerea ștecherului din priză! Umpleți rezervorul cu apă conform pașilor 3-6 din capitolul **Punerea în funcțiune**. Apa prea rece sau prea fierbinte împiedică formarea aburului, deteriorând astfel aparatul.

GOLIREA REZERVORULUI

Atenție! Înainte de a goli rezervorul scoateți aparatul de sub tensiune prin extragerea ștecherului din priză! Turnați apa doar cu aparatul înclinat către butoane, deoarece deoarece nu este permisă infiltrarea apei în duza de ventilator! Fig. 2. c)

DATE TEHNICE

alimentare, adaptor de rețea:PRI: 230 V~ / 50 Hz SEC: 24 V==/ 0,5 A
putere:cca. 10 W
volum rezervor de apă:400 ml
umidificare:30-70 ml/oră, în funcție de mod și mediu
temperatură ambientală:5-40 °C
dimensiuni:Ø178 x 97 mm

Cerințe de sistem

Wi-Fi router2,4 GHz 802.11 b/g/n
iOSde la 7.0
Androidde la 4.0

Declarație simplificată de conformitate UE

Somogyi Elektronik Kft. declară că aparatul de tip radio AD 400 WIFI este conform cu solicitările directivei 2014/53/EU. Textul integral al declarației de conformitate UE poate fi accesat pe pagina somogyi@somogyi.ro



ULTRAZVUČNI AROMA ISPARIVAČ

OSOBINE

Wifi aroma difuzor, sa svetlom raspoloženja, sa bežičnim BT zvučnikom. Moguća kontrola preko Tuya Smart aplikacije.

- kapacitet rezervoara vode: 400 ml ● isparivanje: 30-70 ml/h ● konstantno ili ciklično isparivanje (30 sek. on/ 30 sek. off) ● LED indikatori
- posebno uključivo svetlo ● automatska promena boje, konstantna boja ● u slučaju nestanka vode svetlo se isključuje automatski sa isparivačem

FUNKCIJE

Taster za osvetljenje

pritisak tastera	funkcija
1x	konstantna promena boja
2x	odabir aktuelne boje automatske promene boje
3x – 16x	odabir boje
17x	isključivanje osvetljenja
bilo kada držanjem pritisnuto tastera	isključivanje osvetljenja

Taster za paru

pritisak tastera	funkcija	LED indikacija
1x	konstantno isparenje	-
2x	konstantno isparenje 1 sat	1H
3x	konstantno isparenje 3 sata	3H
4x	konstantno isparenje 6 sati	6H
5x	isključivanje isparavanja	-
bilo kada držanjem pritisnuto taster	potpuno se isključuje uređaj sa svetlom zajedno	-

Taster za jačinu isparavanja

zvučni signal	funkcija
1x zvučni signal	konstantno isparavanje sa velikom količinom pare
2x zvučni signal	konstantno isparavanje sa malom količinom pare
3x zvučni signal	ciklično isparavanje sa velikom količinom pare (30 sec ON/30 sec OFF)

Wifi bežična Tuya Smart aplikacija

Aroma difuzor se preko Tuya Smart aplikacije može kontrolisati prema skici 3.b.. Ukoliko se aktivira tajmersko isključenje ("Switch: ON"), uređaj će da aktivira automatsku promenu boje svetlosti i radiće sa najvećom snagom isparavanja. Ukoliko želite drugi tajmerski režim rada, odaberite funkciju "Spray" i "Led".

Upotreba BT zvučnika

Nakon aktivacije Bluetooth funkcije na telefonu, među BT uređajima odaberite "Aromamusic" uređaj, ovim se muzika puštena na telefonu može slušati preko ovog uređaja.

UNJENJE REZERVOARA VODE

Pažnja! Pre punjenja rezervoara isključite uređaj iz struje! Napunite rezervoar prema opisima poglavlja 3-6 u delu **Puštanje u rad**. Prehladna ili pretopla voda sprečava isparavanje a može i oštetiti uređaj.

PRAŽNENJE REZERVOARA VODE

Pažnja! Pre pražnjenja rezervoara isključite uređaj iz struje! Voda se iz rezervoara sme izliti samo u **pravcu taster** na uređaju, pošto ne sme da u diznu ventilatora dopre voda! **2. c) skica**

TEHNIČKI PODACI

Napajanje, strujni adapter:.....	PRI: 230 V~ / 50 Hz SEC: 24 V---/ 0,5 A
Snaga:.....	oko 10 W
Zapremina rezervoara:	400 ml
Isparivanje:.....	30-70 ml/sat, u zavisnosti od režima rada i uslova okoline
Temperatura upotrebe:.....	5-40 °C
Dimenzije:.....	Ø178 x 97 mm
Sistemske zahteve	
Wi-Fi router.....	2,4 GHz 802.11 b/g/n
iOS.....	7.0 – ili novije
Android.....	4.0 – ili novije

Pojednostavljena EU Deklaracija o usaglašenosti

Somogyi Elektronik Kft. potvrđuje da ovaj uređaj AD 400 WIFI ispunjava zahteve direktive 2014/53/EU. Celokupan tekst EU deklaracije o usaglašenosti možete potražiti sa adrese: antun.o@elementa.rs.

CZ AROMA DIFUZÉR

SPECIFIKACE

Aroma difuzér s funkcí Wi-Fi, barevným náladovým osvětlením a reproduktorem s bezdrátovým BT připojením. Ovládání prostřednictvím aplikace Tuya Smart • kapacita zásobníku na vodu: 400 ml • tvorba páry: 30 až 70 ml/hod. • plynulá nebo etapová tvorba páry (30 sec on/ 30 sec off) • světelné LED kontrolky • osvětlení lze používat i samostatně • plynulé střídání barev, volitelné barvy • v případě nedostatečného množství vody se funkce vytváření páry vypíná, včetně osvětlení

FUNKCE

Tlačítko funkce osvětlení

počet stisknutí tlačítka	funkce
1 x	plynulé střídání barev
2 x	volba aktuální barvy během střídání barev
3 x – 16 x	volba různých barev
17 x	vypnutí funkce osvětlení
stisknutí tlačítka kdykoli	vypnutí funkce osvětlení

Tlačítko funkce tvorby páry

počet stisknutí tlačítka	funkce	LED signalizace
1 x	plynulá tvorba páry	-
2 x	plynulá tvorba páry - 1 hodina	1H
3 x	plynulá tvorba páry - 3 hodiny	3H
4 x	plynulá tvorba páry - 6 hodin	6H
5 x	vypnutí funkce tvorby páry	-
stisknutí tlačítka kdykoli	úplné vypnutí difuzéru, včetně osvětlení	-

Tlačítko stupňů tvorby páry

zvuková signalizace	funkce
1 x pípnutí	plynulá tvorba páry na vysokém stupni
2 x pípnutí	plynulá tvorba páry na nízkém stupni
3 x pípnutí	Etapová tvorba páry na vysokém stupni (30 sec ON/30 sec OFF)

Ovládání prostřednictvím Wi-Fi, aplikací Tuya Smart

Aroma difuzér lze ovládat prostřednictvím aplikace Tuya Smart, jak je uvedeno v **tabulce 3. b**. Nastavíte-li načasované zapínání ("Switch: ON"), difuzér se zapne s funkcí střídání barevného LED osvětlení, na vysokém stupni tvorby páry. Chcete-li difuzér zapínat s jiným načasováním, zvolte možnost "Spray" a "LED".

Používání reproduktoru BT

Na mobilním telefonu aktivujte funkci Bluetooth, potom zvolte nástroj "Aromamusic", tak můžete poslouchat hudbu přehrávanou mobilním telefonem.

DOPLNĚNÍ ZÁSOBNÍKU NA VODU

Upozornění! Předtím, než zásobník naplníte vodou, difuzér odpojte z elektrické sítě vytažením napájecího kabelu ze zásuvky ve zdi! Do zásobníku nalijte vodu, podle pokynů uvedených v bodech 3 až 6 v části **Uvedení do provozu**. Příliš studená nebo příliš horká voda zamezuje vytváření páry a může difuzér poškodit.

VYPRAZDŇENÍ ZÁSOBNÍKU NA VODU

Upozornění! Předtím, než ze zásobníku vylijete vodu, difuzér odpojte z elektrické sítě odpojením ze zásuvky ve zdi! Vodu je dovoleno vylévat výhradně směrem k **tláčičkům**, protože do trysky ventilátoru se nesmí dostat voda! **Obrázek 2. c)**

TECHNICKÉ PARAMETRY

Napájení, síťový adaptér:PRI: 230 V~ / 50 Hz SEC: 24 V---/ 0,5 A
Příkon:cca. 10 W
Rozměry zásobníku na vodu:400 ml
Tvorba páry:30 až 70 ml/hod., v závislosti na provozním režimu a okolním prostředí
Teplota okolního prostředí:5-40 °C
Rozměry:Ø 178 x 97 mm

Požadavky na systém

Wi-Fi router.....2,4 GHz 802.11 b/g/n
iOS.....7.0 a vyšší
Android4.0 a vyšší

Zjednodušené Prohlášení o shodě EU

Společnost „Somogyi Elektronik Kft.“ tímto potvrzuje, že rádiové zařízení AD 400 WIFI splňuje požadavky směrnice číslo 2014/53/EU. Kompletní text Prohlášení o shodě EU je dostupný na následující webové adrese: somogyi@somogyi.sk.



DIFUZOR AROME

ZNAČAJKE

Difuzor arome sa wifi-jem, svjetlom za raspoloženie u boji i bežičnim Bt zvucnikom. Njime se može upravljati pomoću aplikacije Tuya Smart.
• kapacitet spremnika za vodu: 400 ml • vlaženje zraka: 30-70 ml/h • kontinuirano ili povremeno ovlaživanje zraka (30 sekundi uključeno / isključeno 30 sekundi) • LED indikatorska svjetla • osvjetljenje koje se može samostalno koristiti • kontinuirana promjena boje, boje po izboru • vlaženje zraka isključuje se u slučaju nestašice vode zajedno s osvjetljenjem

FUNKCIJE

Gumb osvjetljenja

pritisak tipke	funkcija
1x	kontinuirana promjena boje
2x	odabir aktualne boje
3x – 16x	odabir različitih boja
17x	ugašenje svjetla
pritisakom bilo kad	ugašenje svjetla

Gumb pare

pritisak tipke	funkcija	LED lampica indikatora
1x	kontinuirano vlaženje zraka	-
2x	1 sat kontinuirano vlaženje zraka	1H
3x	3 sata kontinuiranog vlaženja vazduha	3H
4x	6 sati kontinuiranog vlaženja vazduha	6H
5x	isključenje vlaženja vazduha	-
pritisakom bilo kad	cijeli se uređaj isključuje, zajedno s osvjetljenjem	-

Tipka za razinu vlaženja zraka

zvučni indikator	funkcija
1x zvučni signal	kontinuirano vlaženje zraka na visokoj razini
2x zvučni signal	kontinuirano vlaženje zraka na niskoj razini
3x zvučni signal	povremeno vlaženje zraka na visokoj razini (30 sec UKLJ. / 30 sec. OFF)

Wifi kontrola s aplikacijom Tuya Smart

Difuzor arome iz aplikacije Tuya Smart prikazan je na **slici 3.b.** se može upravljati prema tablici.

Ako uključite napajanje ("Prekidač: UKLJUČENO (ON)"), jedinica će se uključiti s LED svjetlom koje mijenja boju i visokom razinom vlage.

Ako želite uključiti stroj na drugačiji način, odaberite opcije tajmera "Spray" i "Led".

Korištenje Bt zvučnika

Nakon uključivanja Bluetooth funkcije na telefonu, odaberite uređaj "Aromamusic" na kojem možete slušati glazbu koja se pušta na vašem telefonu.

PUNJENJE SPREMNIKA ZA VODU

Pažnja! Prije punjenja spremnika za vodu izvucite utikač iz utičnice! Napunite spremnik za vodu prema točkama 3-6 u odjeljku **puštanja u rad**. Prehladna ili prevruća voda spriječit će stvaranje vlage i može oštetiti uređaj.

PRAŽNJE SPREMNIKA ZA VODU

Pažnja! Prije pražnjenja spremnika za vodu isključite uređaj sa struje tako da izvucete utikač iz utičnice. Voda se može izliti samo prema **tipkama za pritisakanje**, jer voda ne smije ući u mlaznicu ventilatora! **Slika 2.c)**

TEHNIČKI PODACI

Napajanje, mrežni adapter:	PRI: 230 V ~ / 50 Hz SEC: 24 V==/ 0,5 A
Snaga:	približno 10 W
Veličina spremnika za vodu:	400 ml
Vlaženje zraka:	30-70 ml / sat, ovisno o načinu rada i okolišu
Temperatura okoline:	5-40 °C
Veličina:	Ø178 x 97 mm
Uvjeti sustava	
Wi-Fi usmjerivač	2,4 GHz 802,11 b / g / n
iOS	od 7.0
Android	od 4.0

Pojednostavljena EU izjava o sukladnosti

Somogyi Elektronik Kft potvrđuje da je AD 400 WIFI radio oprema u skladu s Direktivom 2014/53 / EU. Cjelovit tekst EU izjave o sukladnosti dostupan je na sljedećoj internetskoj adresi: info@digitalis.ba, info@zed.hr.

Producer / gyártó / výrobca / producător / proizvođač / výrobce / proizvođač / producent:
SOMOGYI ELEKTRONIC® • H – 9027 • Győr, Gesztenyefa út 3. • www.somogyi.hu

Distribútor: **SOMOGYI ELEKTRONIC SLOVENSKO s. r. o.**
Ul. gen. Klapku 77, 945 01 Komárno, SK • Tel.: +421/0/35 7902400 • www.somogyi.sk

Distributor: **S.C. SOMOGYI ELEKTRONIC S.R.L.**
J12/2014/13.06.2006 C.U.I.: RO 18761195
Cluj-Napoca, județul Cluj, România, Str. Prof. Dr. Gheorghe Marinescu, nr. 2, Cod poștal: 400337
Tel.: +40 264 406 488, Fax: +40 264 406 489 • www.somogyi.ro

Uvoznik za SRB: **ELEMENTA d.o.o.**
Jovana Mikića 56, 24000 Subotica, Srbija • Tel: +381(0)24 686 270 • www.elementa.rs
Zemlja uvoza: Mađarska • Zemlja porekla: Kina • Proizvođač: Somogyi Elektronik Kft.

Uvoznik za SLO: **ELEMENTA ELEKTRONIKA d.o.o.**
Cesta zmage 13a, 2000 Maribor, Slovenija • Tel.: 386 59 178 322 • www.elementa-e.si
Država uvoza: Mađarska • Proizvajalec: Somogyi Elektronik Kft.

Uvoznik za HR: **ZED d.o.o.**
Industrijska c. 5, 10360 Sesvete, Hrvatska • Tel: +385 1 2006 148 • www.zed.hr
Uvoznik za BiH: **DIGITALIS d.o.o.**

M.Spahе 2A/30, 72290 Novi Travnik, BiH • Tel: +387 61 095 095 • www.digitalis.ba
Proizvođač: Somogyi Elektronik Kft, Gesztenyefa út 3, 9027 Győr, Mađarska

